

DOCUMENTACIÓN TÉCNICA



Ref.: BS02

Remo



Fabricado con perfiles metálicos estructurales
Tratamiento de pintura termolacada con imprimación
Polietileno de alta densidad con protección UV
Tornillería de acero inoxidable

Nº de Usuarios: 1

Edades: Usuarios que midan más de 1,40 m.

Instrucciones: Sentarse sobre el asiento y colocar los pies en los estribos. Colocar las manos como si cogiese los remos de un bote y realizar el movimiento de remo.

Funciones: Fortalecer extremidades superiores e inferiores, pecho y abdomen.

Advertencia: Tire suavemente y realice el retroceso también suavemente para no forzar el músculo del abdomen.



ALZADO

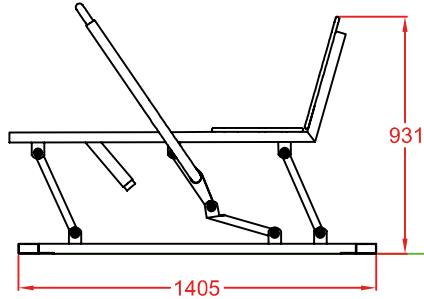

PERFIL

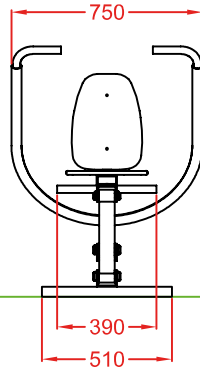

CIMENTACIÓN

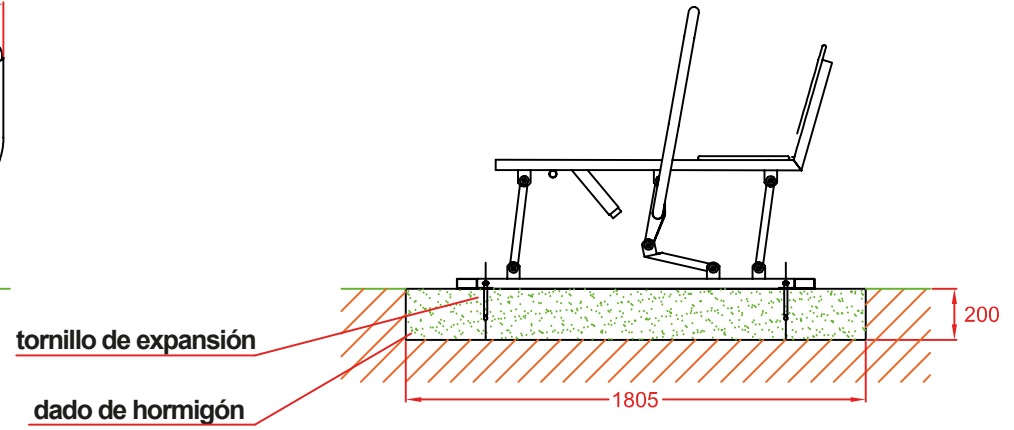

PLANTA

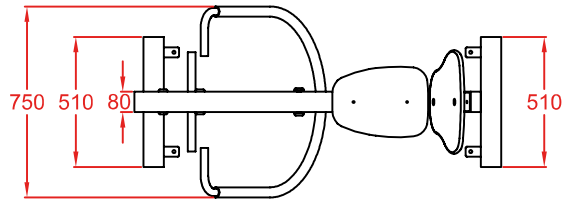

VISTA SUPERIOR ZAPATA

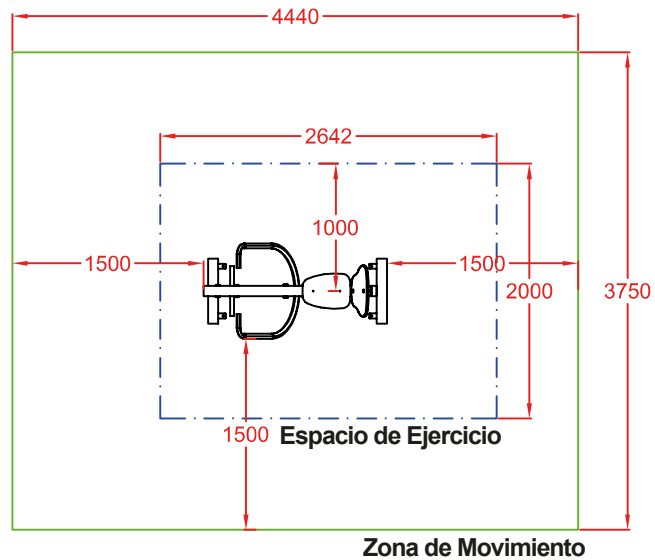
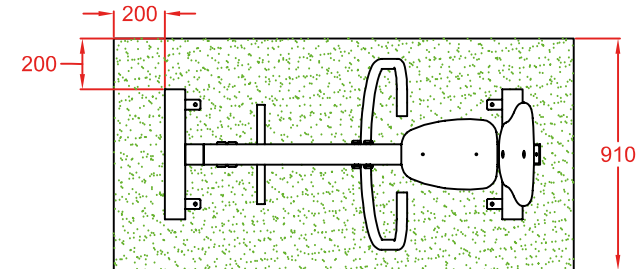

Ref:	Cantidad	Designación	Material	Dimensiones
Dibujado		VISTAS Y CIMENTACIÓN	Ref: BS02	
Revisado				
Aprobado				
Descripción:		BIOSALUDABLE METÁLICO "REMO"	Escala:	Peso:
			Fecha:	09-03-2018

