

DOCUMENTACIÓN TÉCNICA



Ref.: BS14

Bicicleta



Fabricado con perfiles metálicos estructurales
Tratamiento de pintura termolacada con imprimación
Polietileno de alta densidad con protección UV
Tornillería de acero inoxidable

Nº de Usuarios: 1

Edades: Usuarios que midan más de 1,40 m.

Instrucciones: Cójase de las dos manillas y coloque los pies sobre los estribos. Mueva las piernas en el sentido de la marcha.

Funciones: Desarrollo de la fuerza muscular en miembros inferiores, así como de la cintura. Fortalecimiento de la función cardiopulmonar.

Advertencia: No realizar movimientos bruscos. Un solo usuario. Especial atención al subir y al abandonar el equipo.



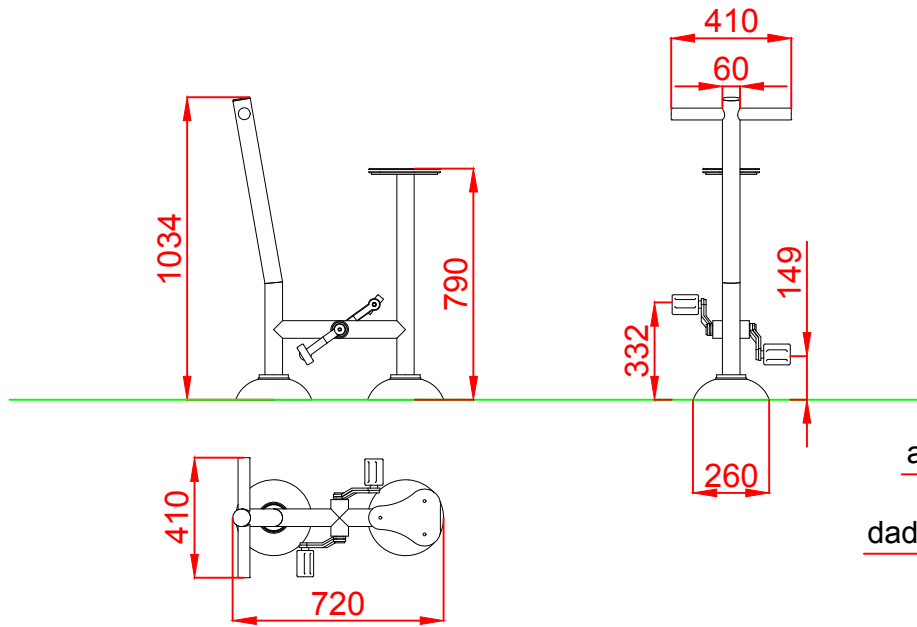

CIMENTACIÓN

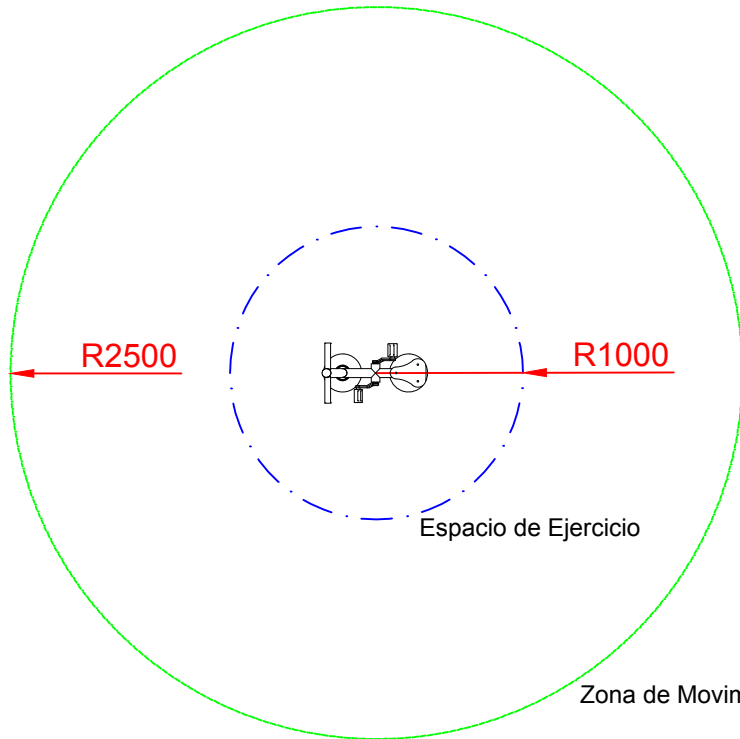
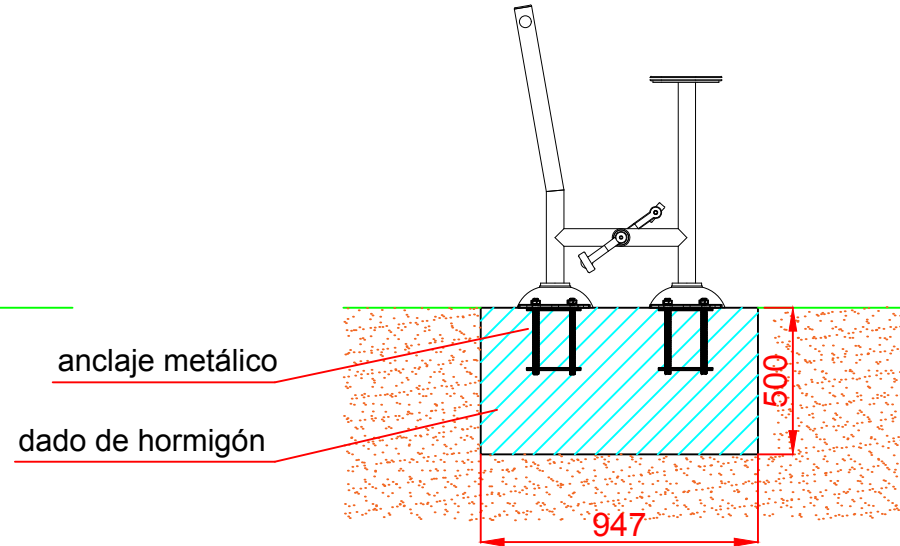

Área Movimiento: 19,63 m²

Área Ejercicio: 3,14 m²

Escala 1:2

Dibujado		VISTAS Y CIMENTACIÓN	Ref: BS14
Revisado			
Aprobado			
Descripción:		Escala:	Nº Hoja
BIOSALUDABLE "BICICLETA"			2/2
		Fecha:	26/11/2019