

DOCUMENTACIÓN TÉCNICA



Ref.: CD05

Vallas

UNE EN 16630:2015



Madera de pino tratada en autoclave nivel IV.
Tornillería cincada protegida con tapones de polipropileno.

Altura caída: 0,69 m.

Nº de Usuarios: 1.

Edades: A partir de 16 años y usuarios que midan más de 1,40 m.

Objetivo: Fortalecimiento y potencia de piernas.

Modo de uso: Saltar la valla en dirección perpendicular a la misma.

ALZADO

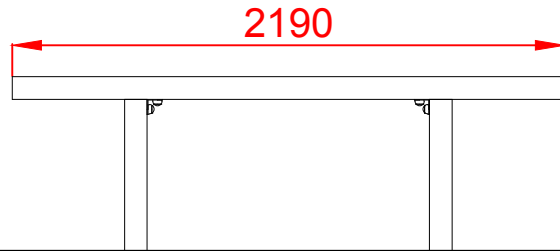

PERFIL IZQUIERDO



PLANTA

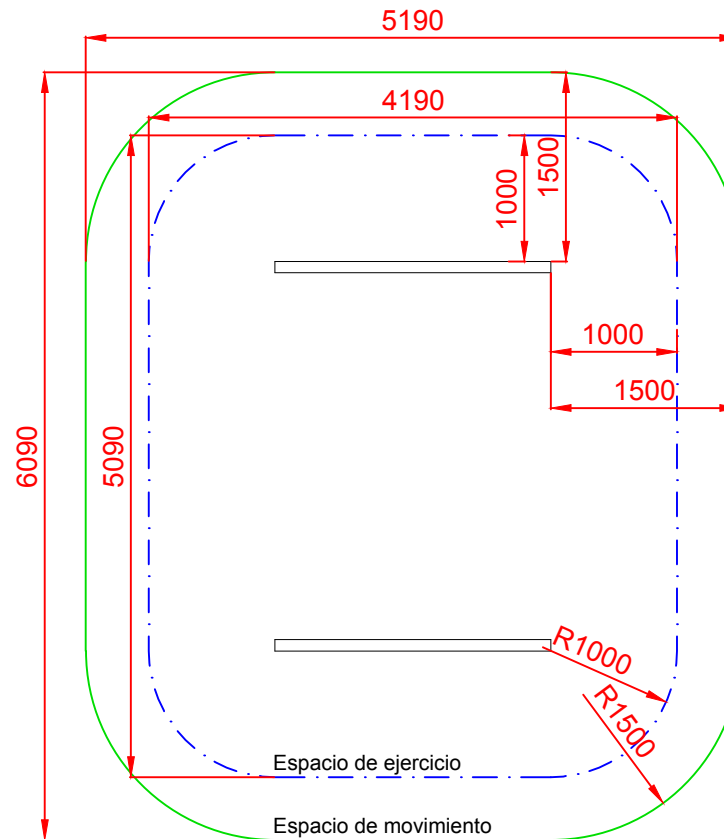
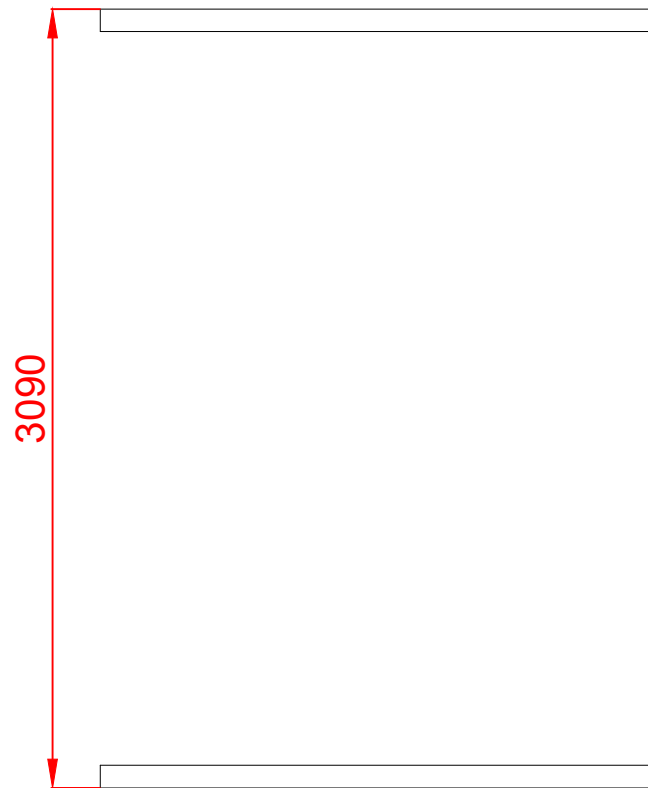

Área Ejercicio: 20,47 m²
 Área Movimiento: 29,68 m²
 E: 1/2

| | | | | |
|----------|--|----------------------------|---|----------------|
| Dibujado | | PLANO 1 | | Ref: CD05 |
| Revisado | | VISTAS GENERALES | | |
| Aprobado | | Descripción: VALLAS | Escala: | Nº Hoja 2/3 |
| | | | Fecha: | 01/10/2021 |
| | | |  | |

PLANTA

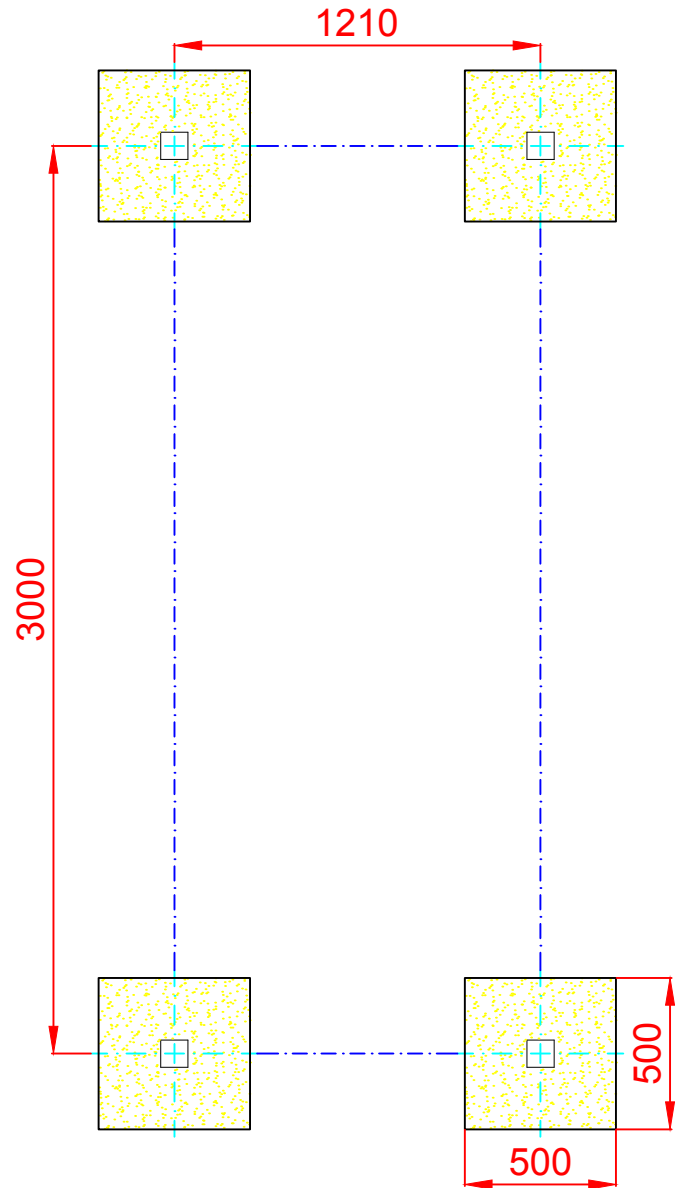

DETALLES CIMENTACIÓN

ESQUEMA DE CIMENTACIÓN

E: 2/1

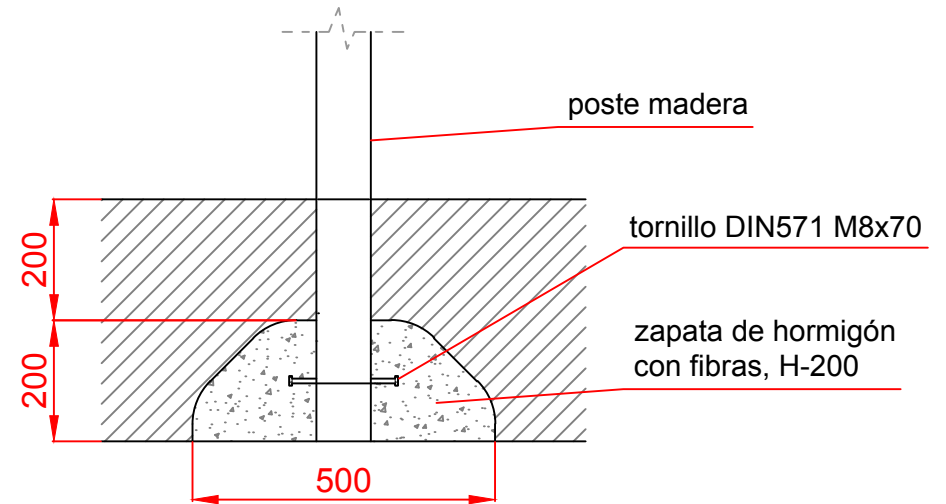

| | | | | |
|--------------|--------|------------------------|---------|------------|
| Dibujado | | PLANO 2 | | Ref: CD05 |
| Revisado | | CIMENTACIÓN Y ANCLAJES | | |
| Aprobado | | | | |
| Descripción: | VALLAS | | Escala: | Nº Hoja |
| | | | | 3/3 |
| | | | Fecha: | 01/10/2021 |

