

DOCUMENTACIÓN TÉCNICA



Ref.: CD13

Eslalom

UNE EN 16630:2015



Madera de pino tratada en autoclave nivel IV.
Tornillería cincada protegida con tapones de polipropileno.

Nº de Usuarios: 1.

Edades: A partir de 16 años y usuarios que midan más de 1,40 m.

Objetivo: Trabajo y fortalecimiento de las piernas.

Modo de uso: Saltear los obstáculos haciendo zigzag a velocidad constante y según capacidades personales.

ALZADO

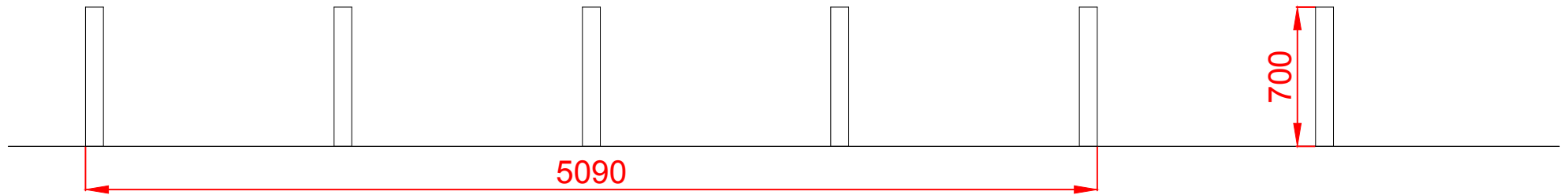

PLANTA

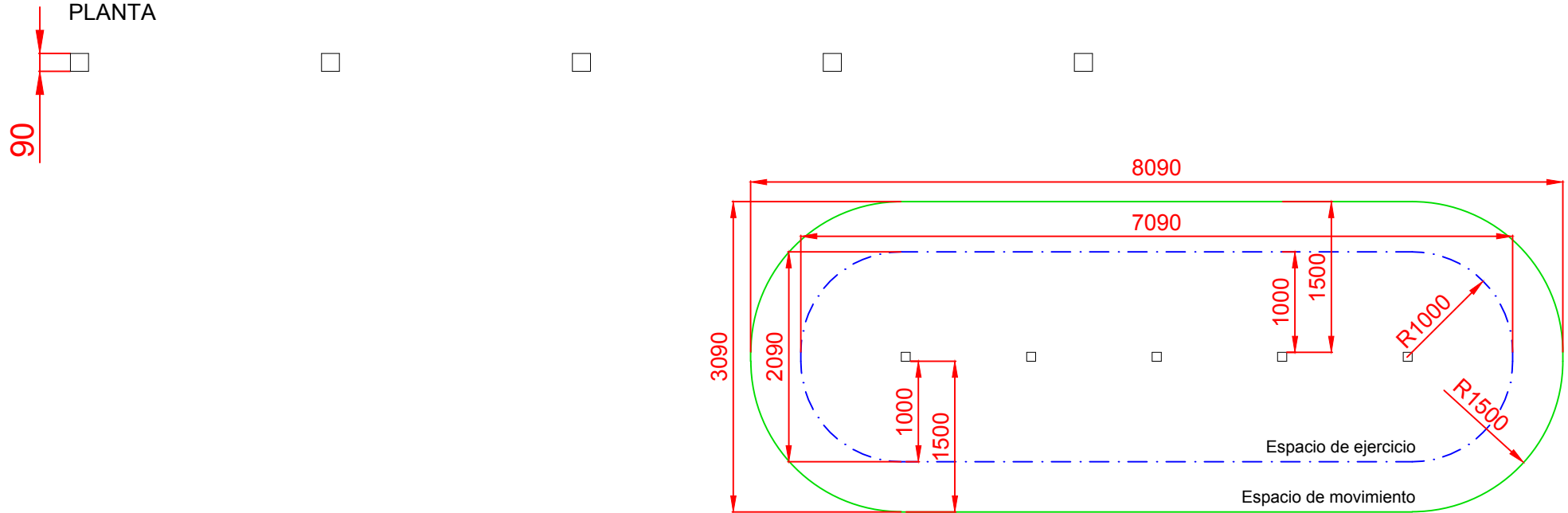

Área Ejercicio: 13,96 m²
 Área Movimiento: 23,07 m²
 E: 1/2

Dibujado		PLANO 1 VISTAS GENERALES		Ref: CD13
Revisado				
Aprobado				
Descripción:	ESLALOM	Escala:	Nº Hoja 2/3	
		Fecha:	20/10/2021	

DETALLES CIMENTACIÓN

PLANTA

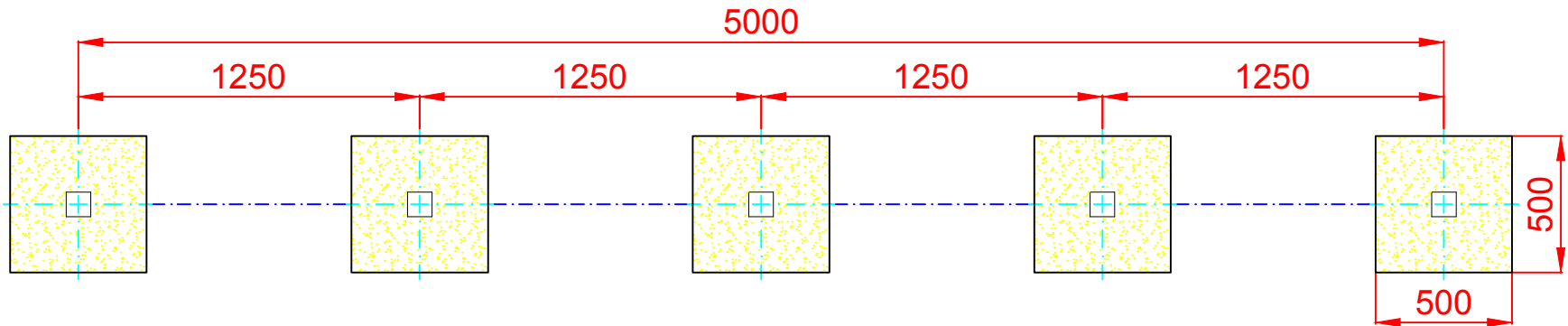

ESQUEMA DE CIMENTACIÓN

E: 2/1

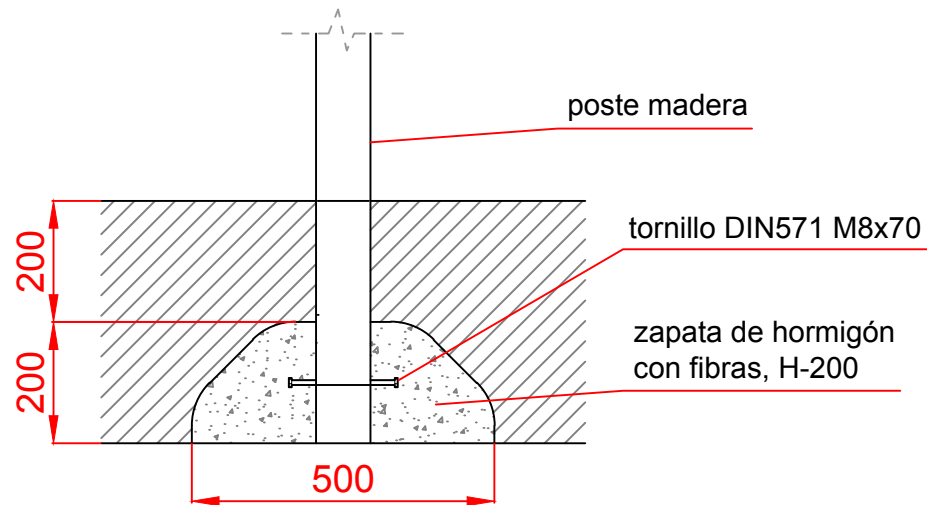

Dibujado		PLANO 2 CIMENTACIÓN Y ANCLAJES		Ref: CD13
Revisado				
Aprobado				
Descripción:		ESLALOM	Escala:	Nº Hoja 3/3
			Fecha:	20/10/2021