

DOCUMENTACIÓN TÉCNICA



Ref.: CD17

Conjunto circuito de escalada

UNE EN 16630:2015

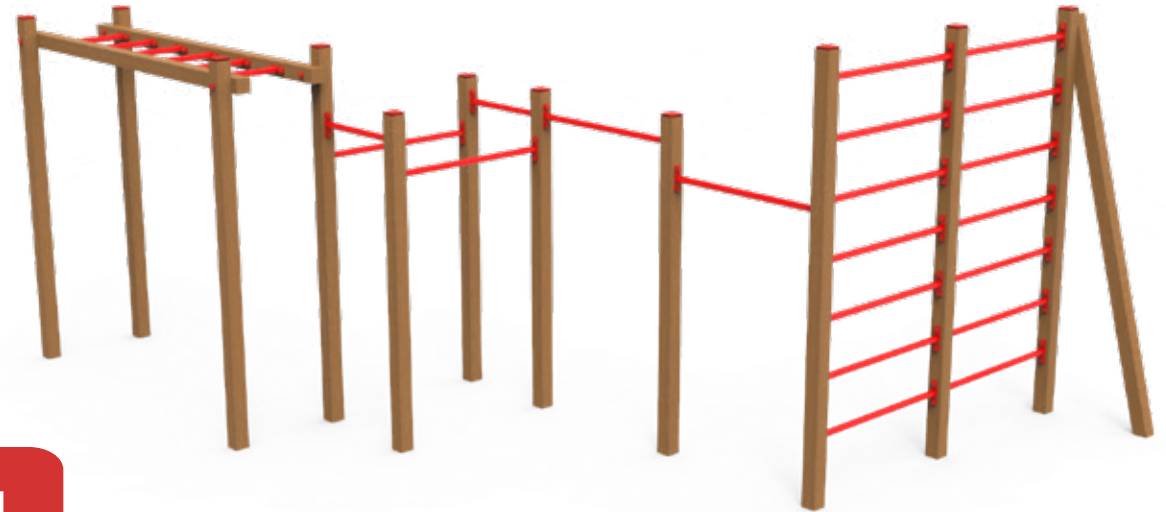

Tubos de acero termolacado
Madera de pino tratada en autoclave nivel IV
Tornillería cincada protegida con tapones de polipropileno

Altura caída: 2,37 m

Nº de Usuarios: 7

Edades: A partir de 16 años y usuarios que midan más de 1,40 m.

Objetivo: Trabajo y estiramiento de todas las partes del cuerpo.

Modo de uso: Agarrados de frente a las barras, se permite la realización de estiramientos de todos los músculos y trabajar la flexibilidad. Colocar los pies sobre los travesaños inferiores para colgarse de las barras. Desplazarse agarrando de forma interna las barras superiores.

ALZADO

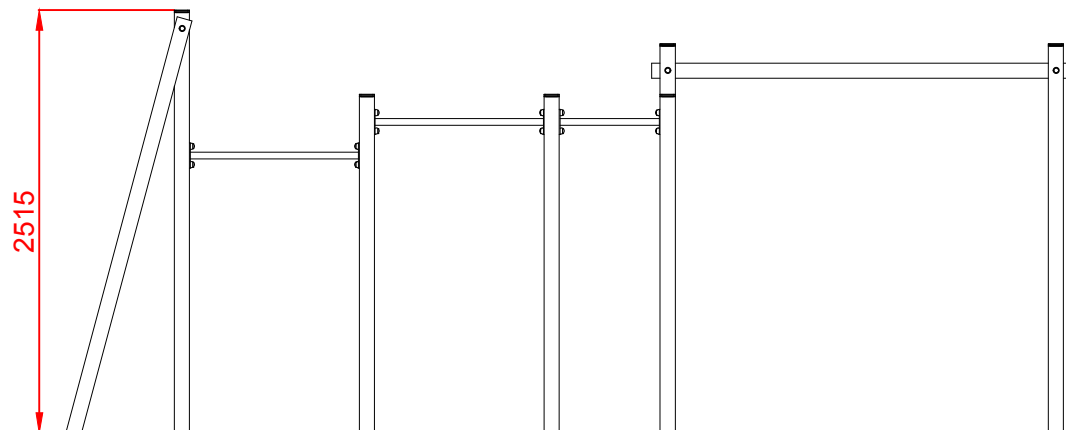

PERFIL IZQUIERDO

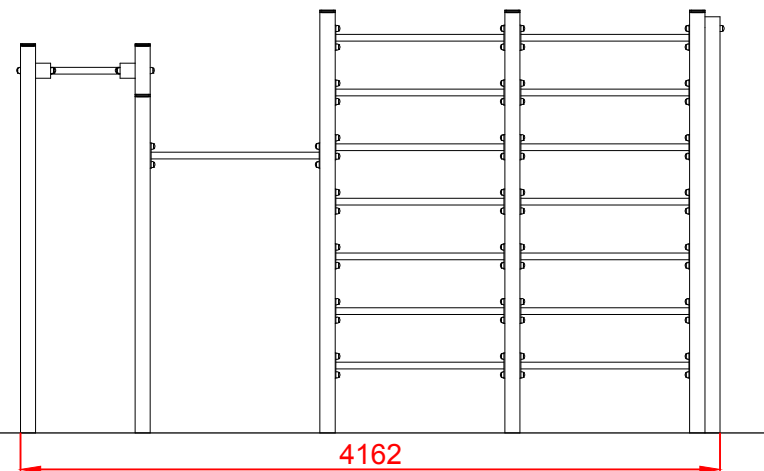

PLANTA

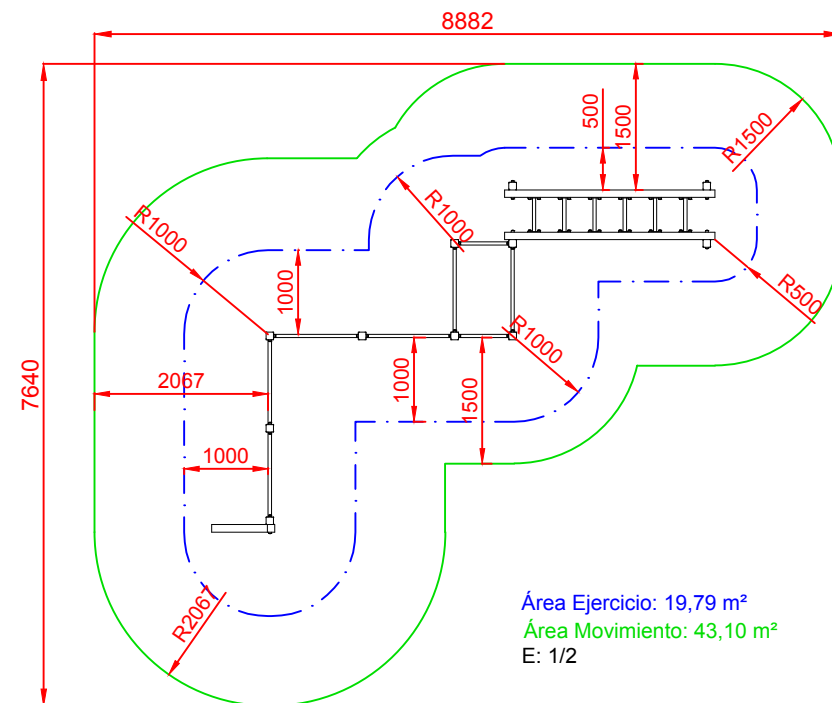
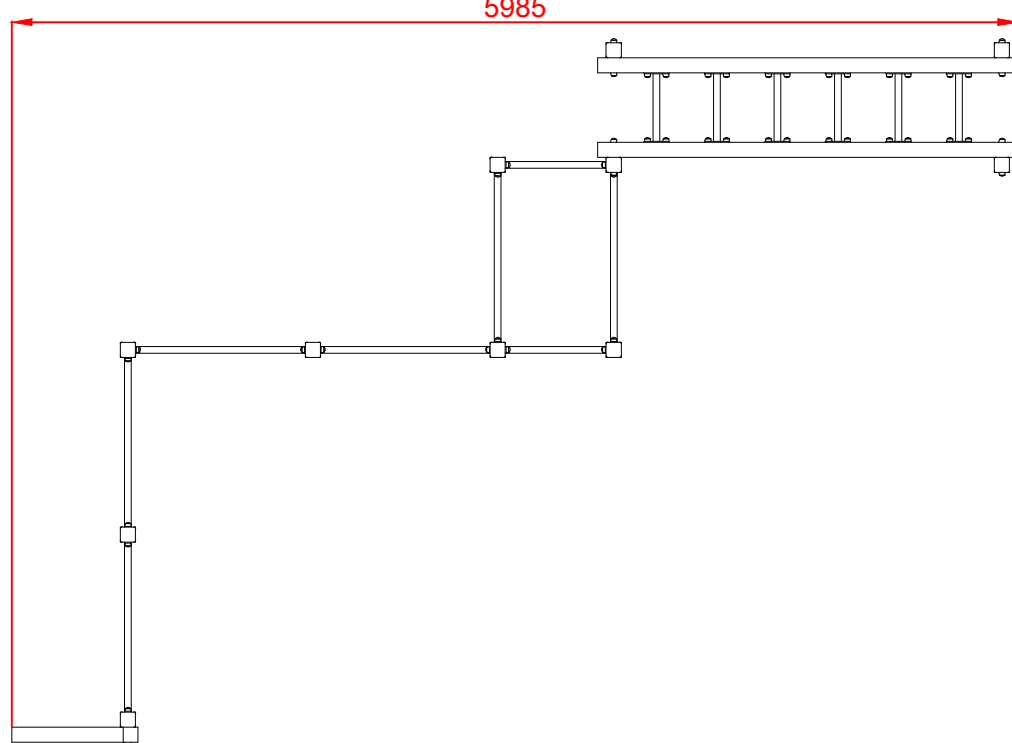

Área Ejercicio: 19,79 m²
 Área Movimiento: 43,10 m²
 E: 1/2

Dibujado		PLANO 1		Ref: CD17
Revisado		VISTAS GENERALES		
Aprobado		Descripción:	Escala:	Nº Hoja
		CONJUNTO CIRCUITO DE ESCALADA		2/3
			Fecha:	02/12/2021



PLANTA

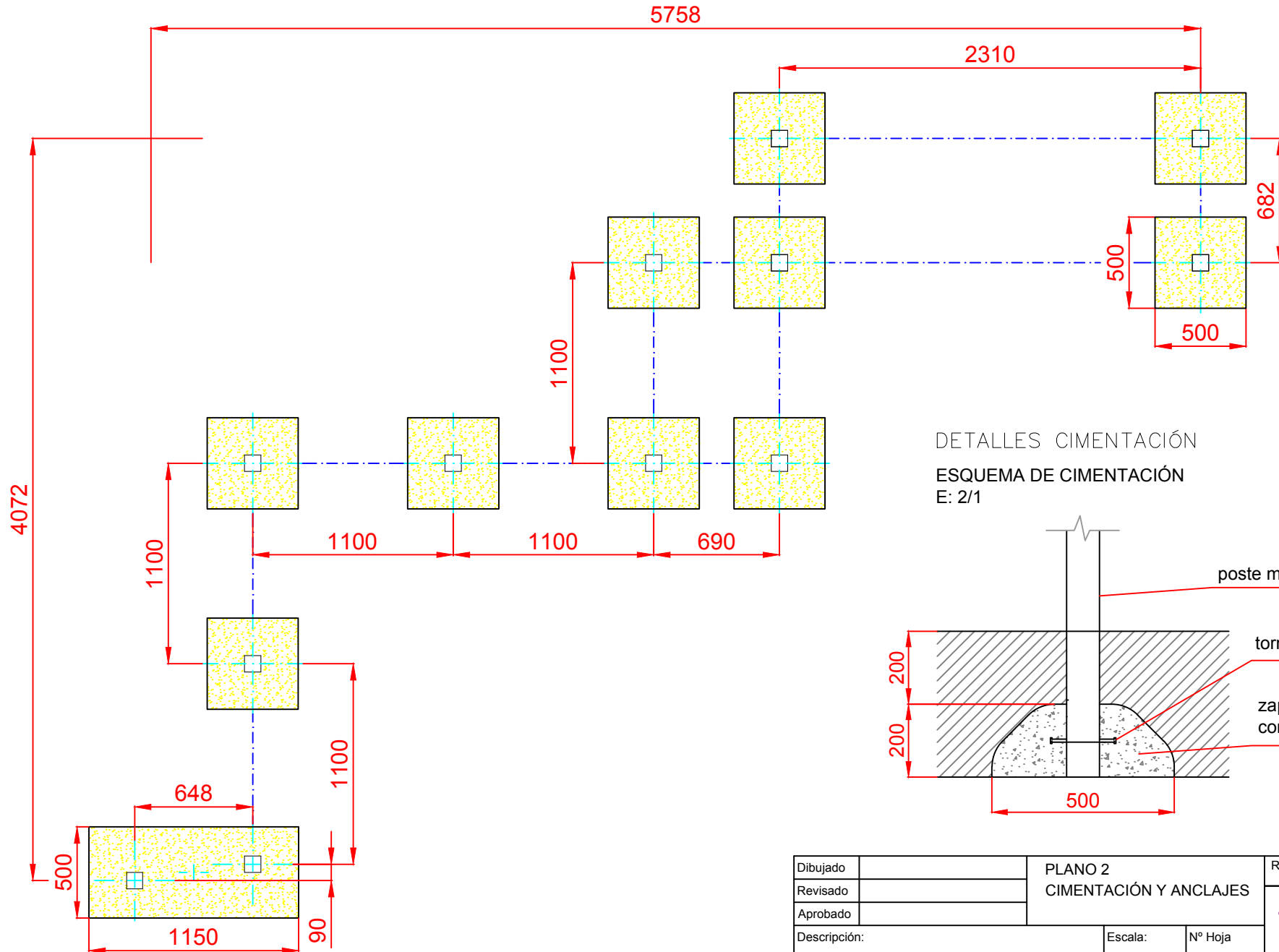

DETALLES CIMENTACIÓN
ESQUEMA DE CIMENTACIÓN
E: 2/1

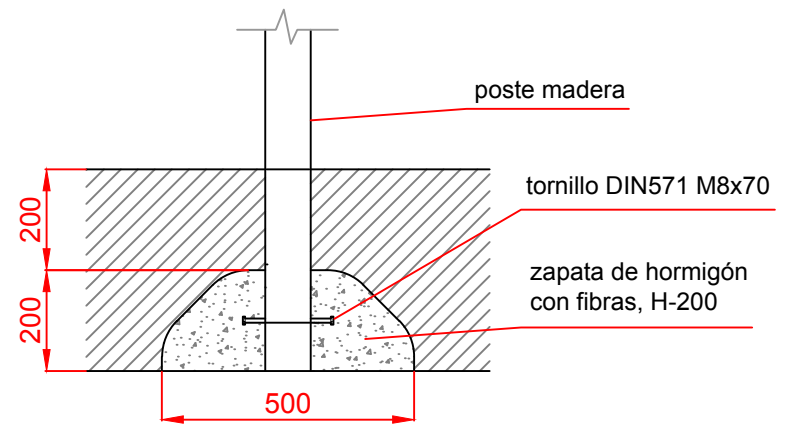

Dibujado		PLANO 2 CIMENTACIÓN Y ANCLAJES	Ref:	CD17
Revisado				
Aprobado				
Descripción:	CONJUNTO CIRCUITO DE ESCALADA		Escala:	Nº Hoja 3/3
			Fecha:	02/12/2021