

DOCUMENTACIÓN TÉCNICA

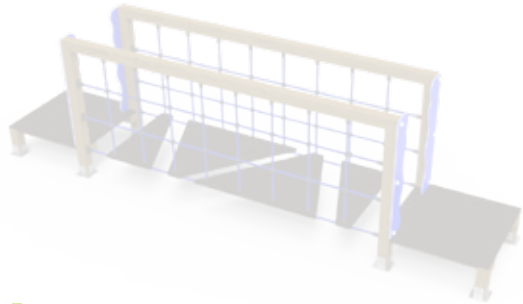

Ref.: COM10

“Puente equilibrio”

UNE EN 1176-1:2018

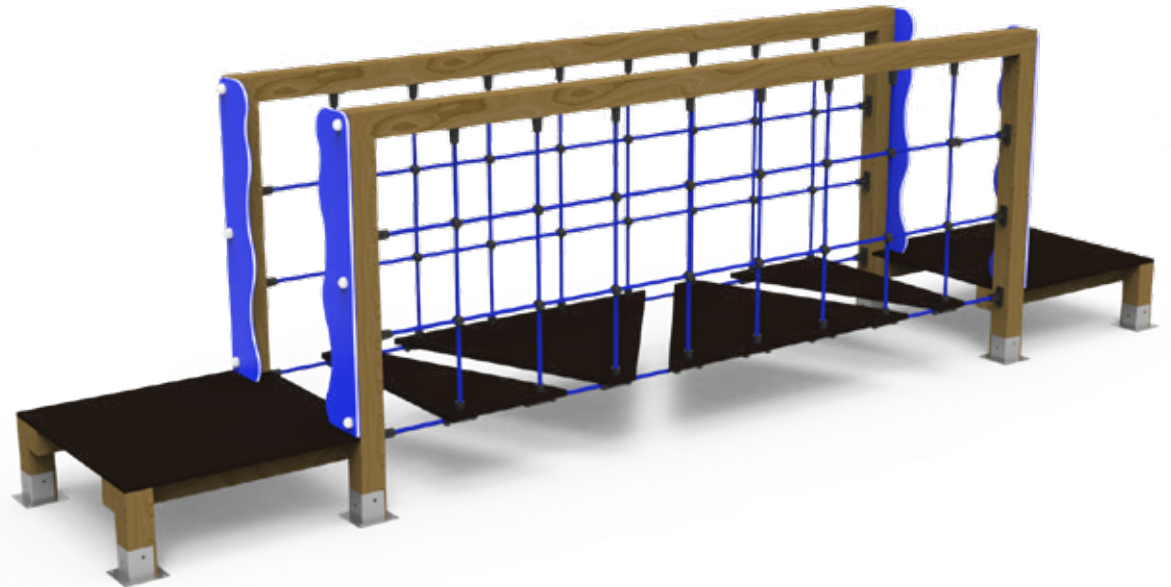

Altura libre de caída: 1,36 m

Edad recomendada de uso: a partir de 3 años

Componentes plásticos: Polietileno de alta densidad con protección UV

Componentes metálicos galvanizados

Cuerda con alma de acero

Postes de madera tratada en autoclave Nivel IV

Tornillería protegida con tapones de polipropileno

ALZADO

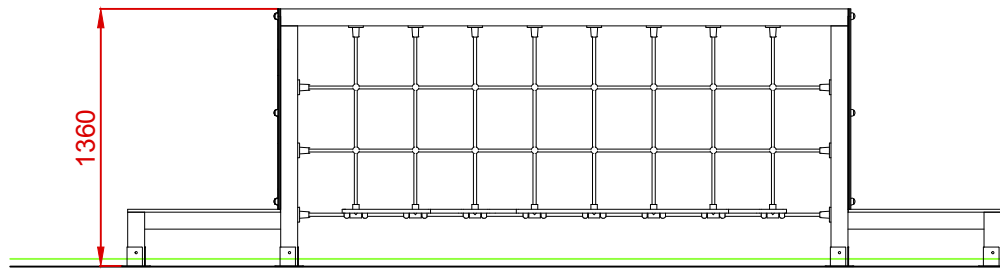

PERFIL IZQUIERDO

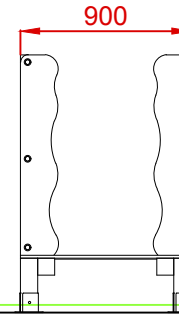

PLANTA

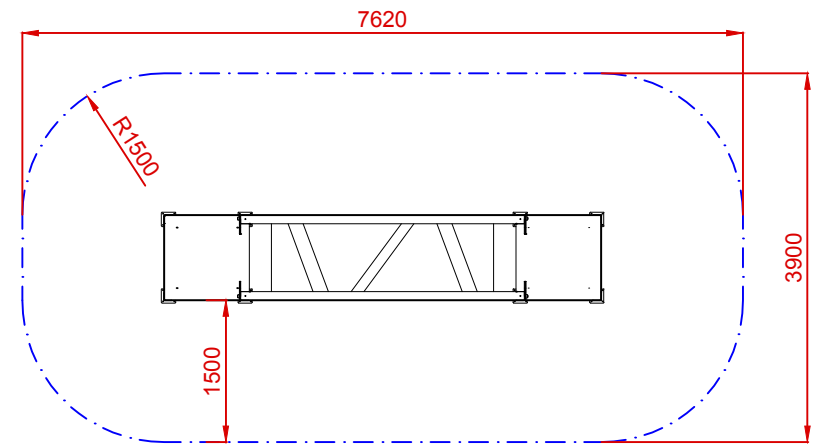
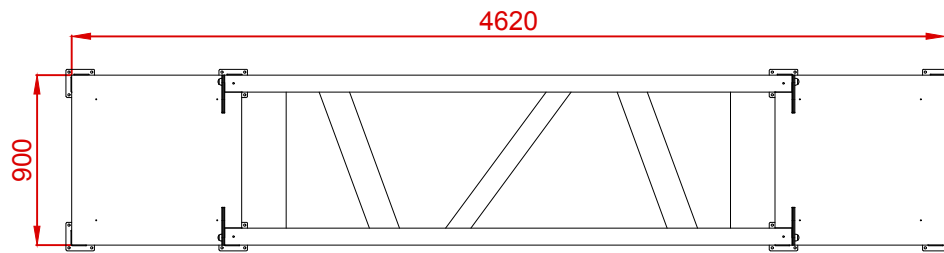

ÁREA DE SEGURIDAD

Superficie= 27,80 m2

E: 1/2

Dibujado		PLANO 1 VISTAS GENERALES		Ref: COM10
Revisado				
Aprobado				
Descripción:		Escala:	Nº Hoja	
"PUENTE EQUILIBRIO"		Fecha:	2/3 10/02/2022	

DETALLES CIMENTACIÓN

ESQUEMA DE CIMENTACIÓN EN ARENA

E: 2/1

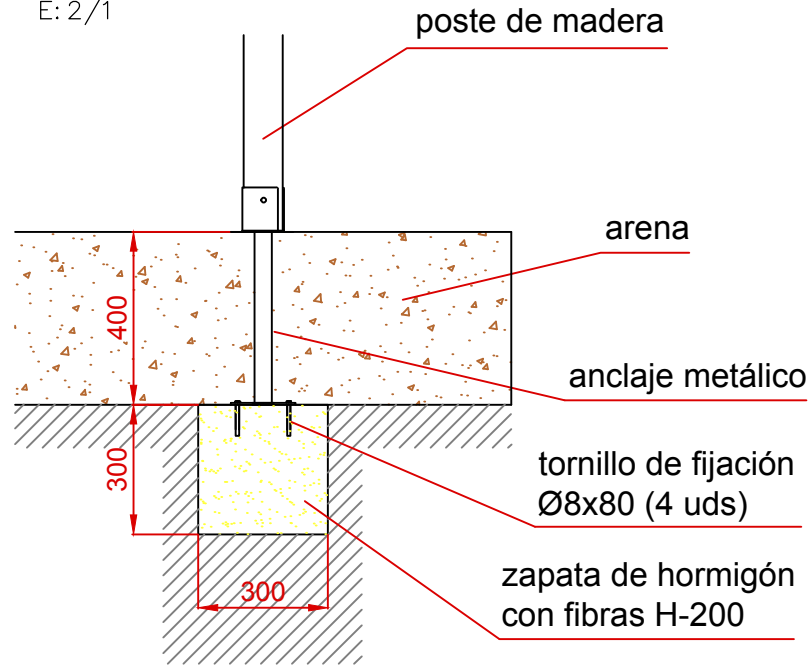

ESQUEMA DE CIMENTACIÓN EN HORMIGÓN

E: 2/1

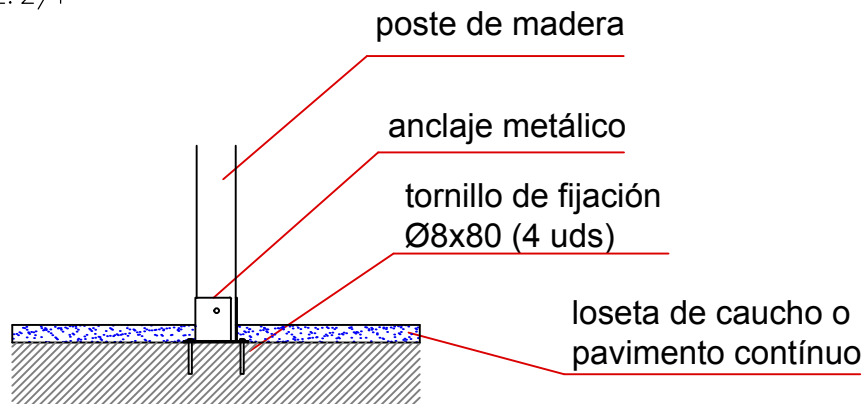

PLANTA CIMENTACIÓN

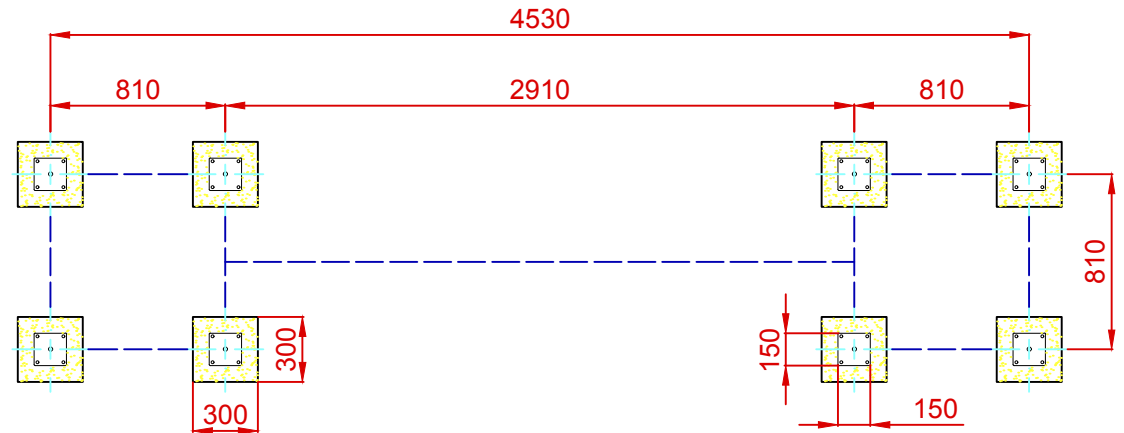

Dibujado		PLANO 2		Ref: COM10
Revisado		CIMENTACIÓN Y ANCLAJES		
Aprobado				
Descripción:		Escala:	Nº Hoja	
"PUENTE EQUILIBRIO"			3/3	
		Fecha:	10/02/2022	

