

# DOCUMENTACIÓN TÉCNICA



Ref.: EC04

BARRA RECTA DOMINADAS

EN-UNE 16630

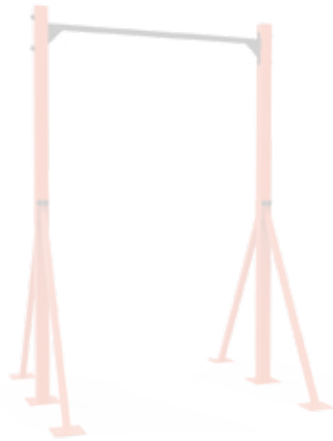

Edad recomendada jóvenes y adultos  
que midan más de 1,40 m de estatura

Altura libre de caída 1,40 m

Componentes de acero carbono

Tratamiento galvanizado y pintado al horno

Tornillería protegida con tapones de polipropileno

1 usuario

ALZADO

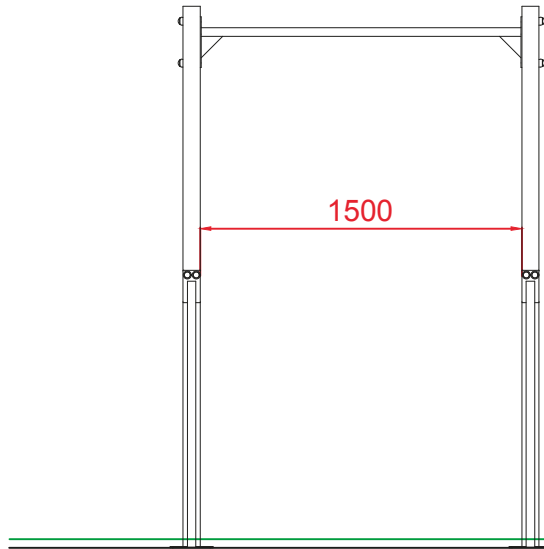

PERFIL

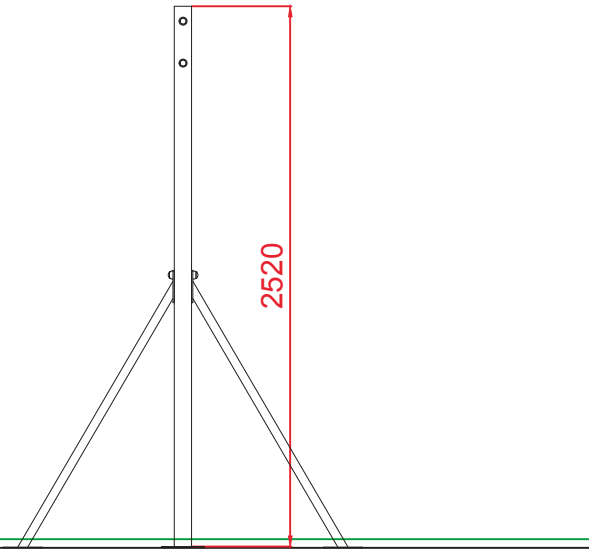

PLANTA

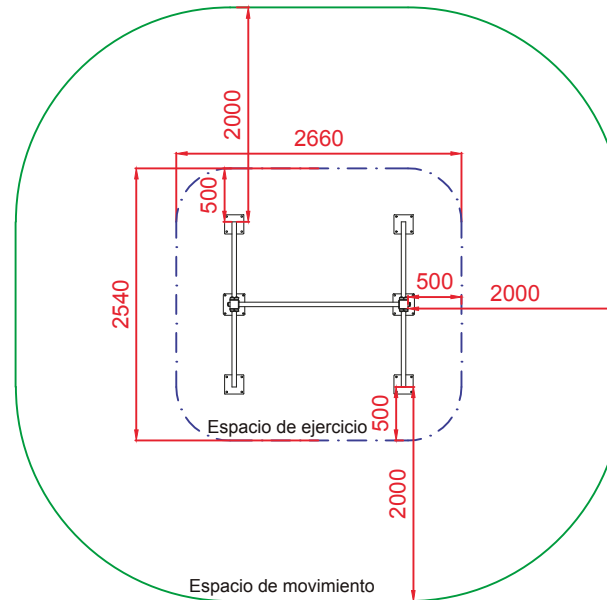
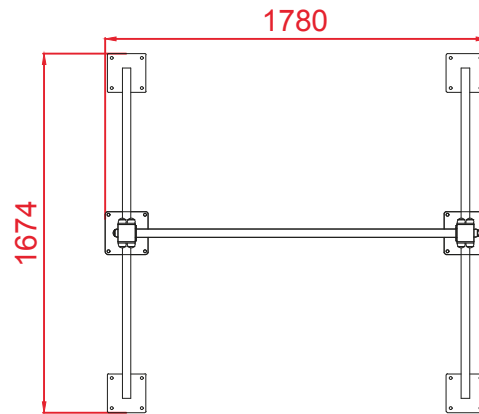

Área Movimiento: 27,92 m2  
 Área Ejercicio: 6,54 m2  
 Escala 1:2

Dibujado		PLANO 1		Ref: EC04
Revisado		VISTAS GENERALES		
Aprobado				
Descripción:		Escala:	Hoja:	
BARRA RECTA DOMINADAS		Fecha:	2/5 15/07/2019	

# DETALLES CIMENTACIÓN

ESQUEMA DE CIMENTACIÓN EN ARENA

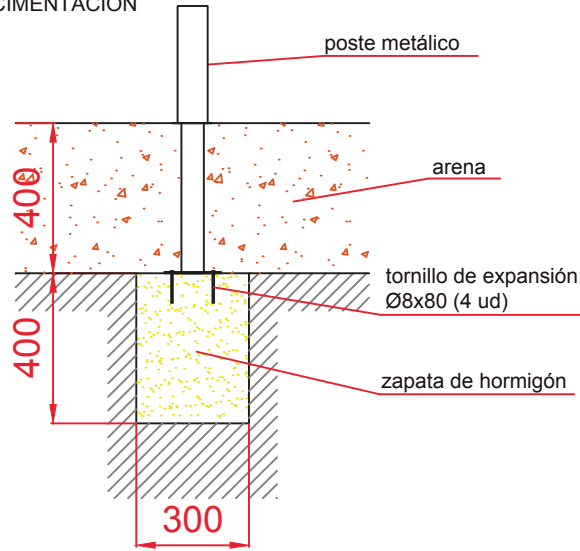

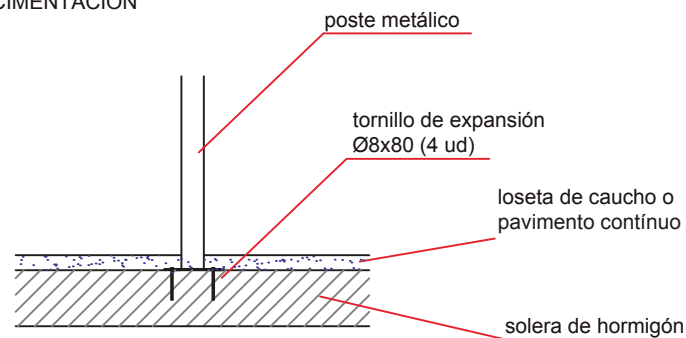

ESQUEMA DE CIMENTACIÓN EN HORMIGÓN

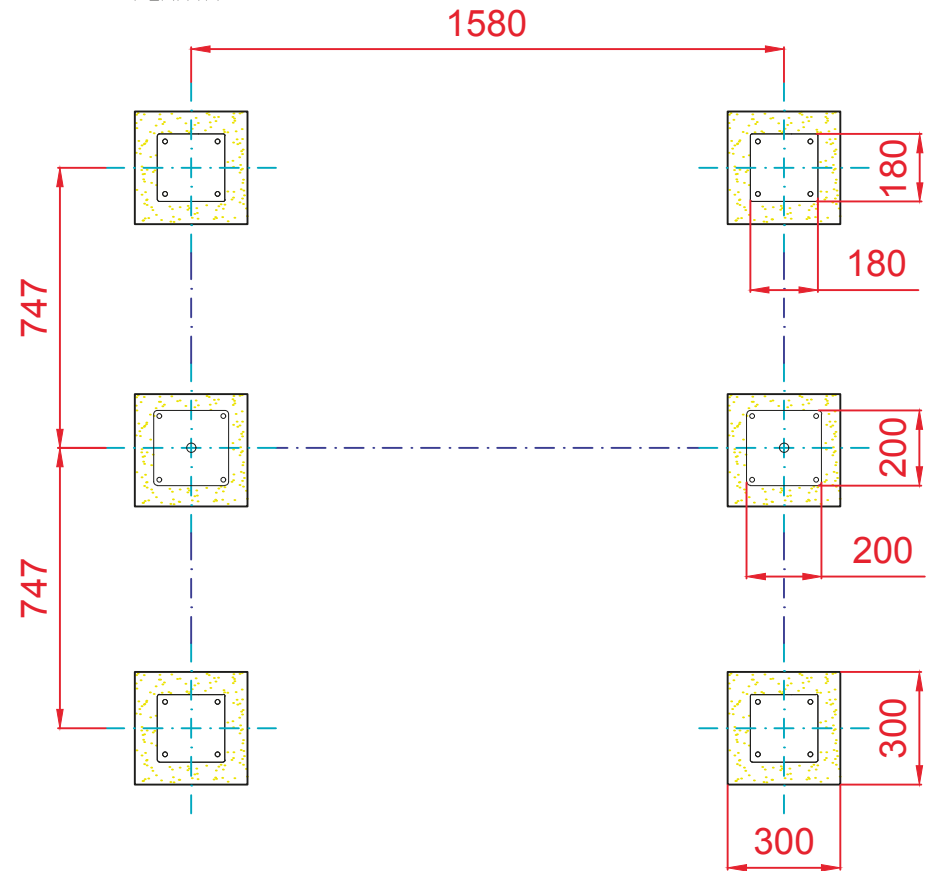

DETALLE DE ANCLAJE

PLANTA



Dibujado		PLANO 2 CIMENTACIÓN Y ANCLAJES		Ref: EC04
Revisado				
Aprobado		Descripción:	Escala:      Hoja: 3/5 Fecha: 15/07/2019	
		BARRA RECTA DOMINADAS		

ALZADO

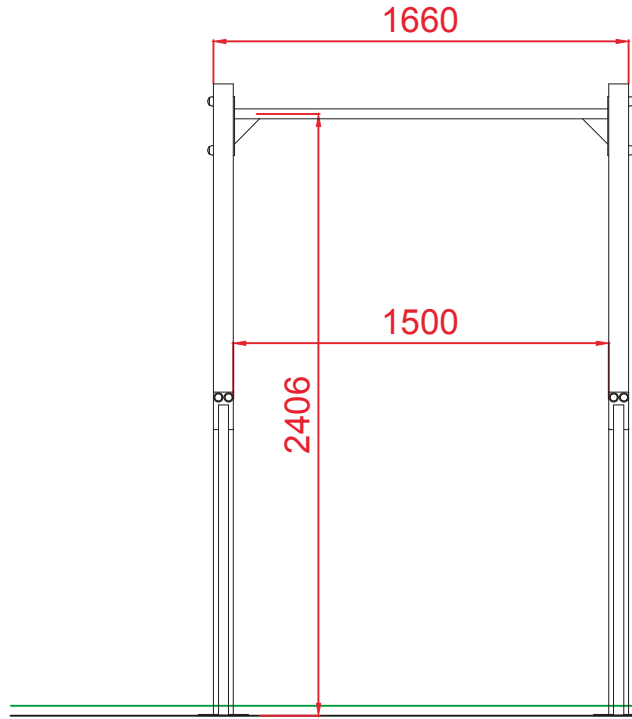

PERFIL

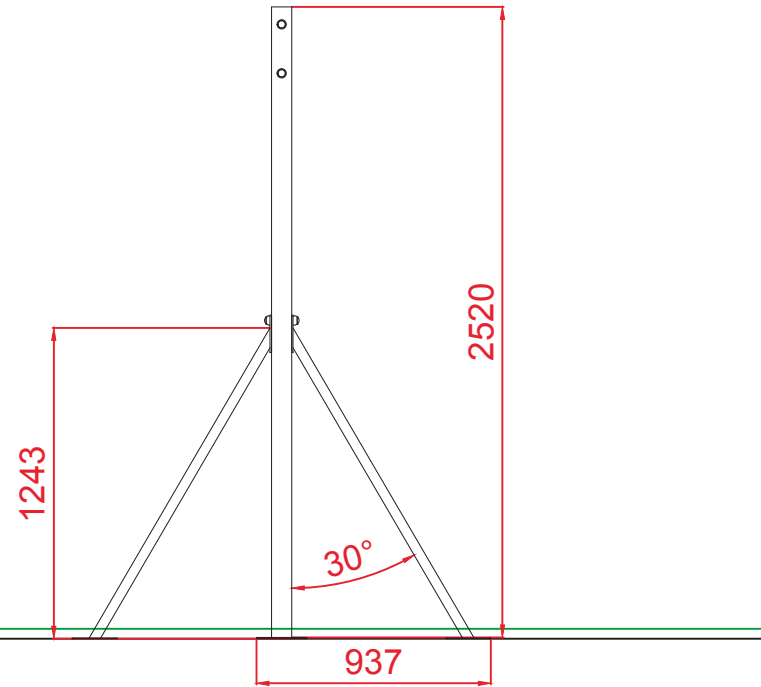

PLANTA

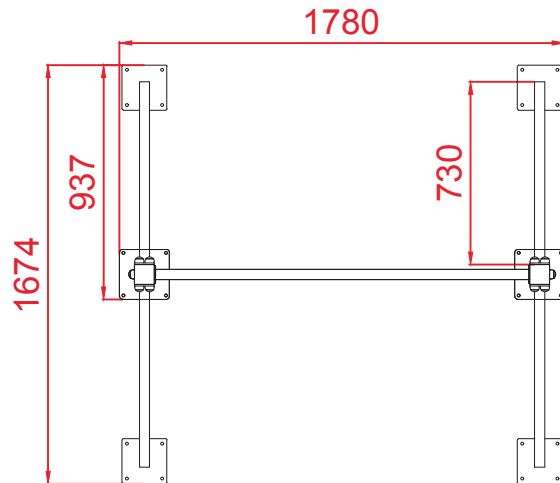

Dibujado		PLANO 3		Ref:	EC04
Revisado		VISTAS DE DETALLE			
Aprobado					
Descripción:			Escala:	Hoja:	
BARRA RECTA DOMINADAS				4/5	
			Fecha:	15/07/2019	



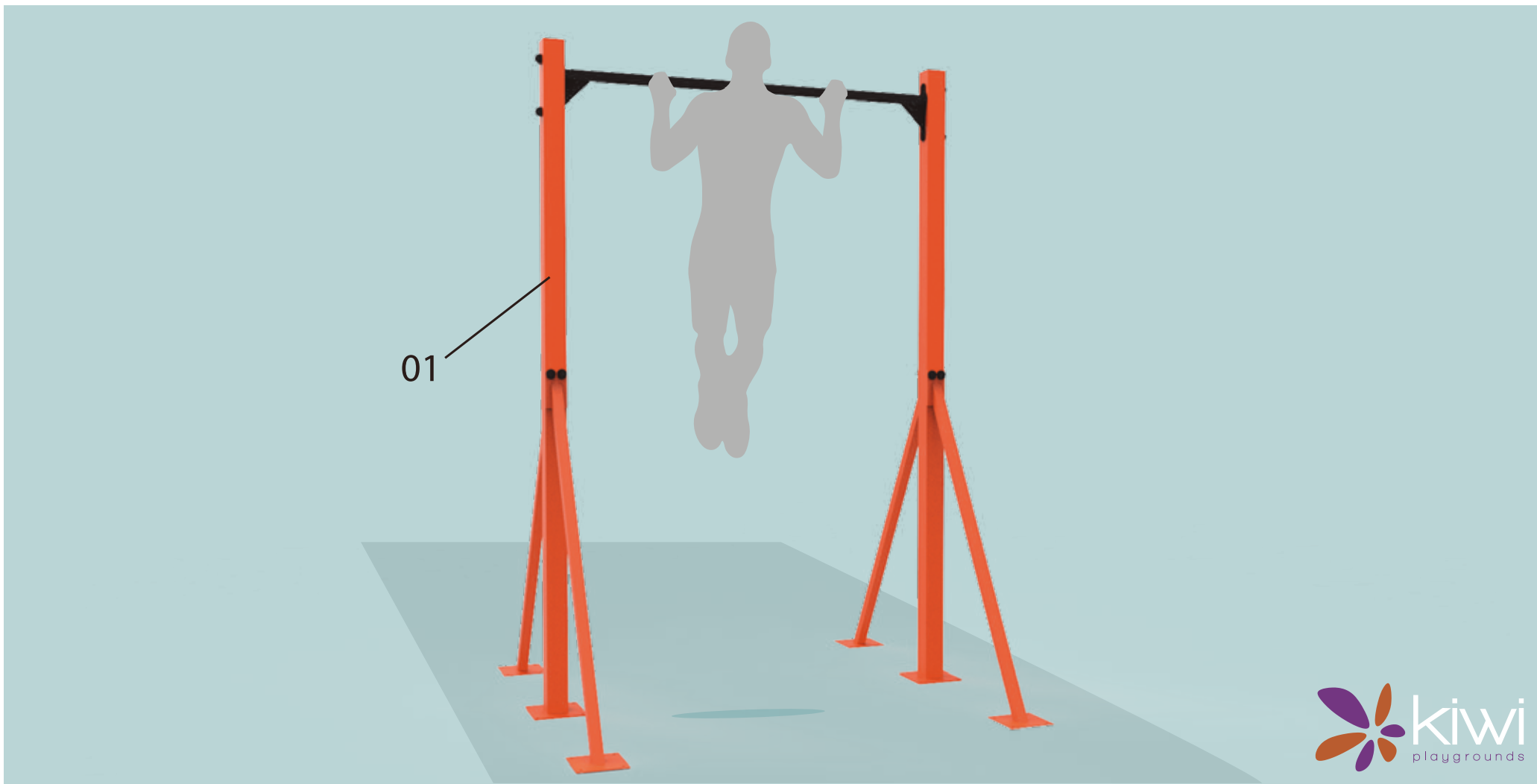

**BARRA SIMPLE**

**01**



**FUNCIÓN:** Ejercicios de tracción que fortalecen los músculos del tronco, brazos y antebrazos.

**USO:** Con los brazos totalmente estirados, agarre la barra con las dos manos y eleve su cuerpo mediante la flexión de los brazos, hasta que la barbilla sobrepase la barra sobre la cual se pende. Finalice extendiendo de nuevo los brazos.