

# DOCUMENTACIÓN TÉCNICA

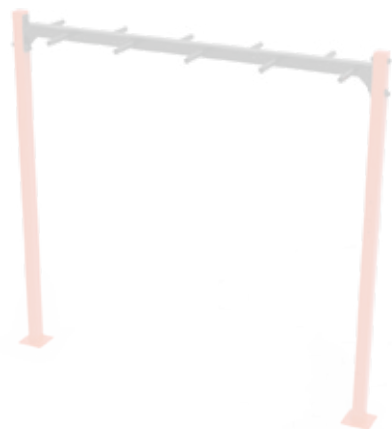

Ref.: MC23

Monkey

EN-UNE 16630



Edad recomendada jóvenes y adultos  
que midan más de 1,40 m de estatura

Altura libre de caída 1,42 m

Componentes de acero carbono

Tratamiento galvanizado y pintado al horno

Tornillería protegida con tapones de polipropileno

1 usuarios

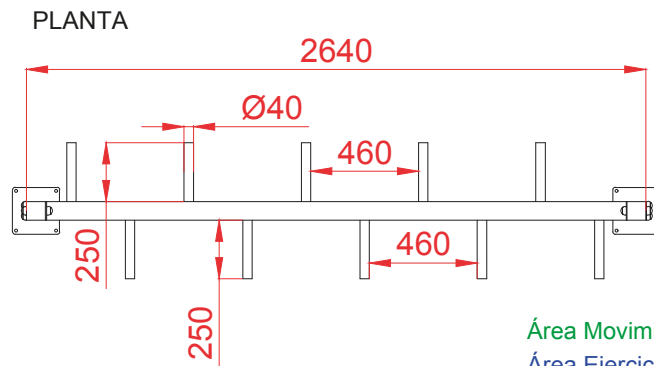
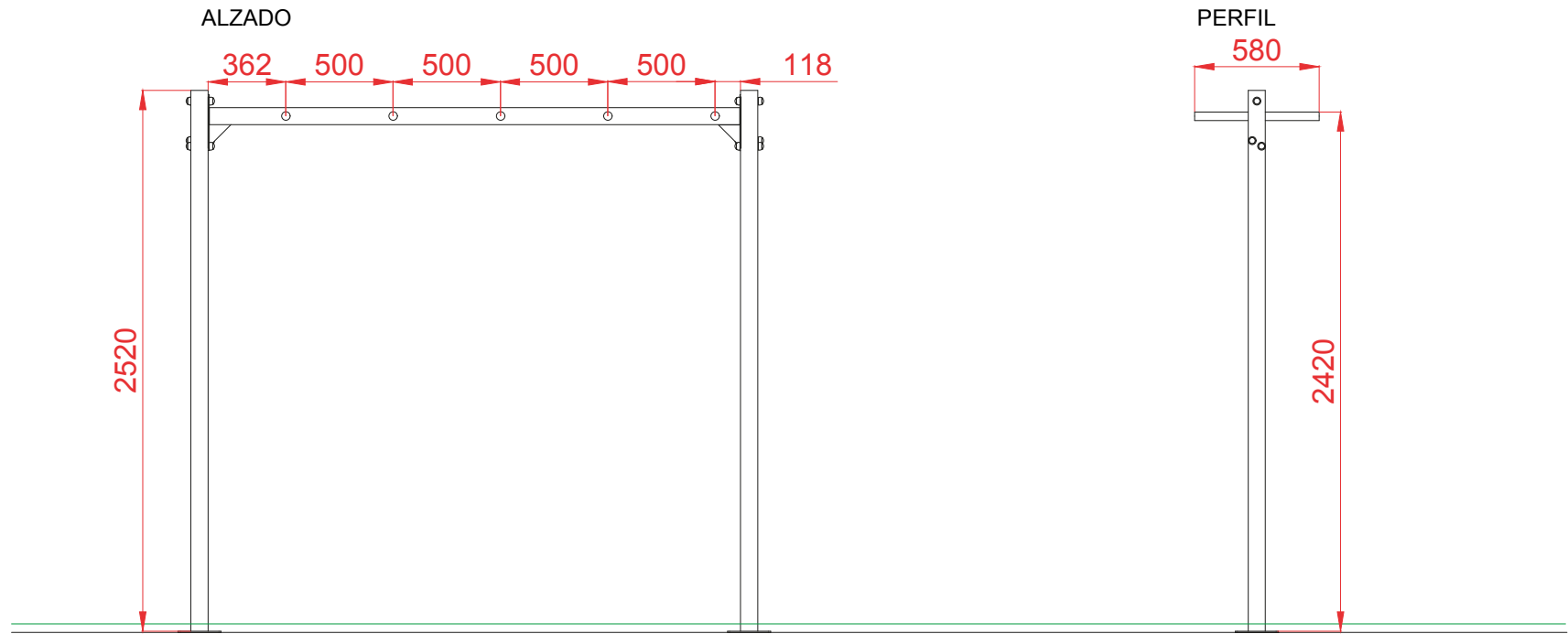

Área Movimiento: 15,43 m<sup>2</sup>  
 Área Ejercicio: 8,79 m<sup>2</sup>  
 E: 1/2

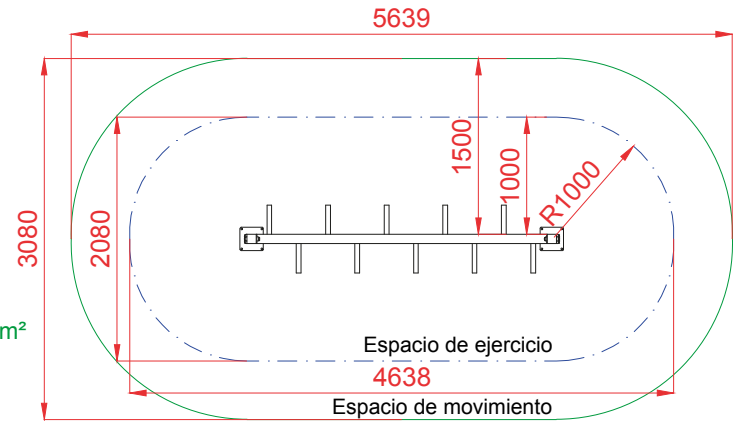

Dibujado		PLANO 1 VISTAS GENERALES	Ref: MC23	
Revisado				
Aprobado				
Descripción:		MONKEY	Escala:	Hoja: 2/4
			Fecha:	04/01/2022

# CIMENTACIÓN

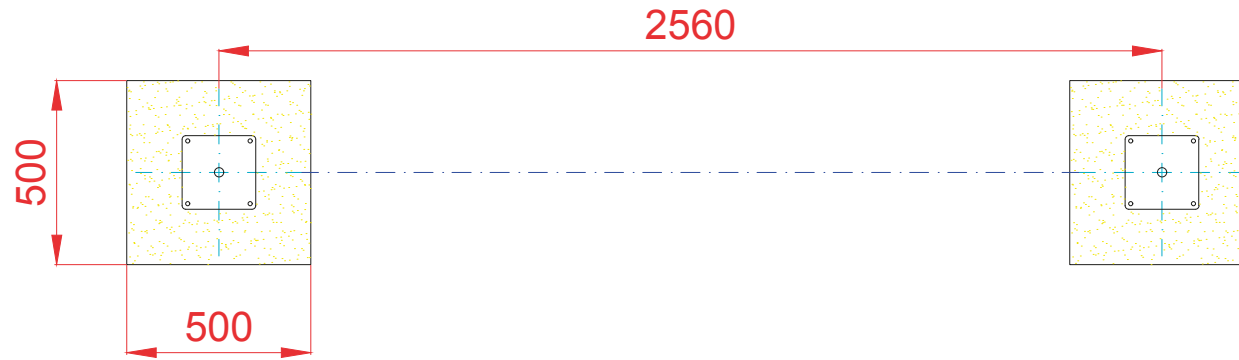

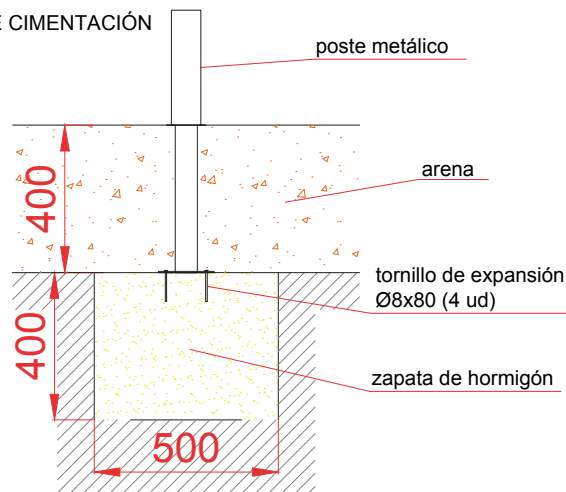

## DETALLES CIMENTACIÓN

ESQUEMA DE CIMENTACIÓN EN ARENA

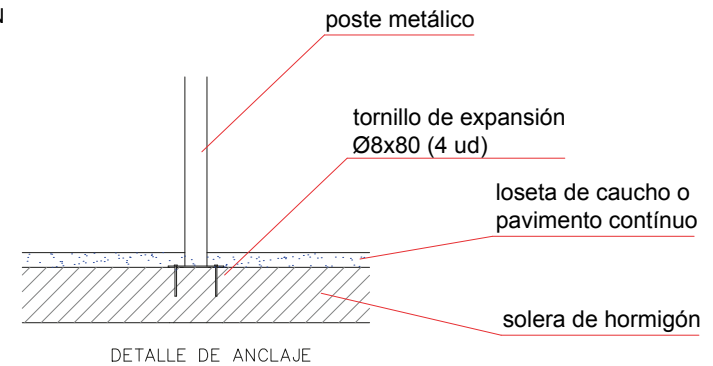

ESQUEMA DE CIMENTACIÓN EN HORMIGÓN



Dibujado		PLANO 2 CIMENTACIÓN	Ref:	MC23
Revisado				
Aprobado				
Descripción:		MONKEY	Escala:	Hoja:
			Fecha:	04/01/2022

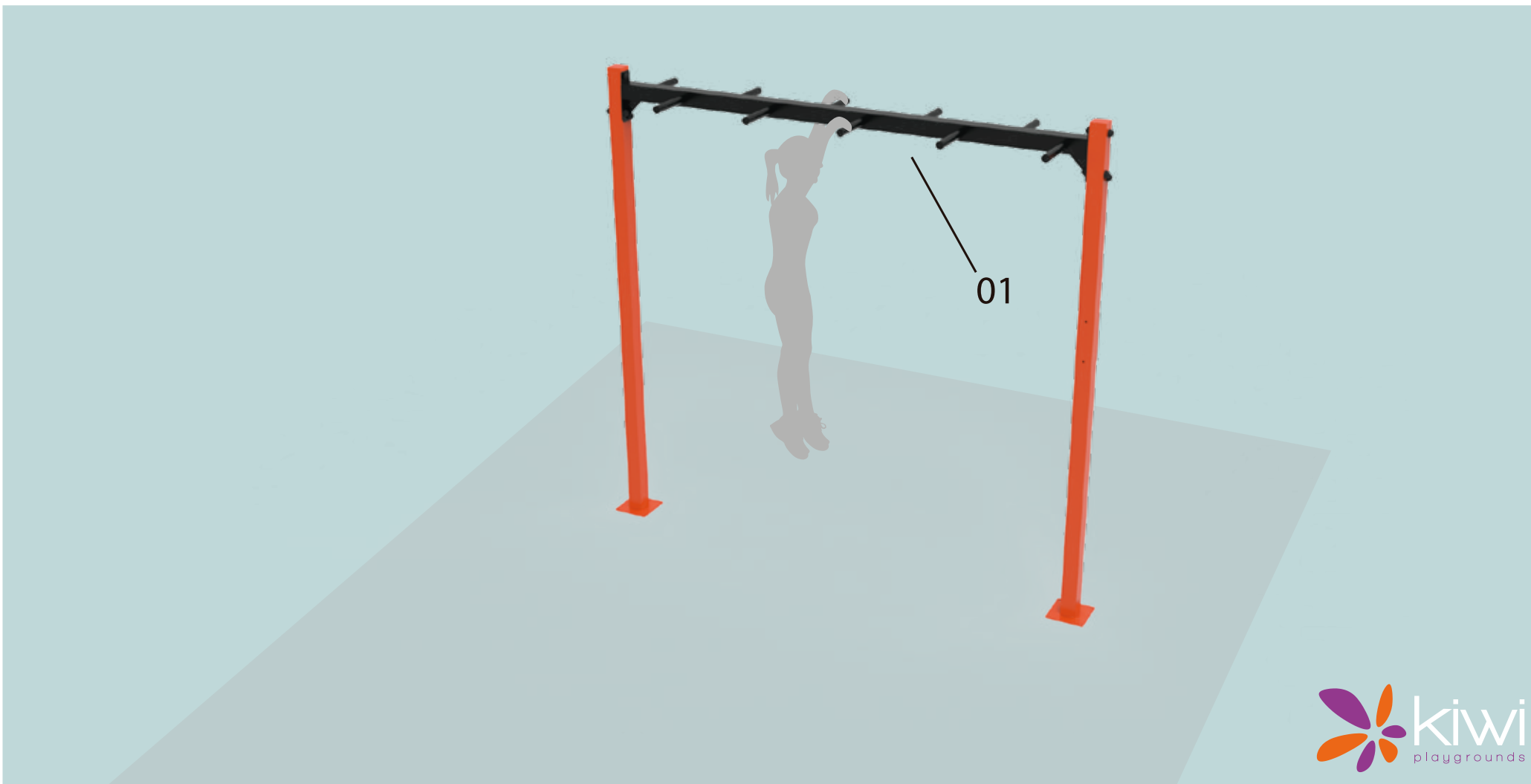

### MONKEY

01



**FUNCIÓN:** Ejercicios de fuerza y coordinación. Fortalecimiento de los músculos de tronco, brazos y antebrazos.

**USO:** Agárrese con las manos en una de las agarraderas y con la ayuda del balanceo corporal, extienda uno de los brazos hasta agarrar la siguiente agarradera. Repita el movimiento alternando los brazos y completando el recorrido.