

Ficha Técnica

CUBOS INICIACIÓN

PRK01

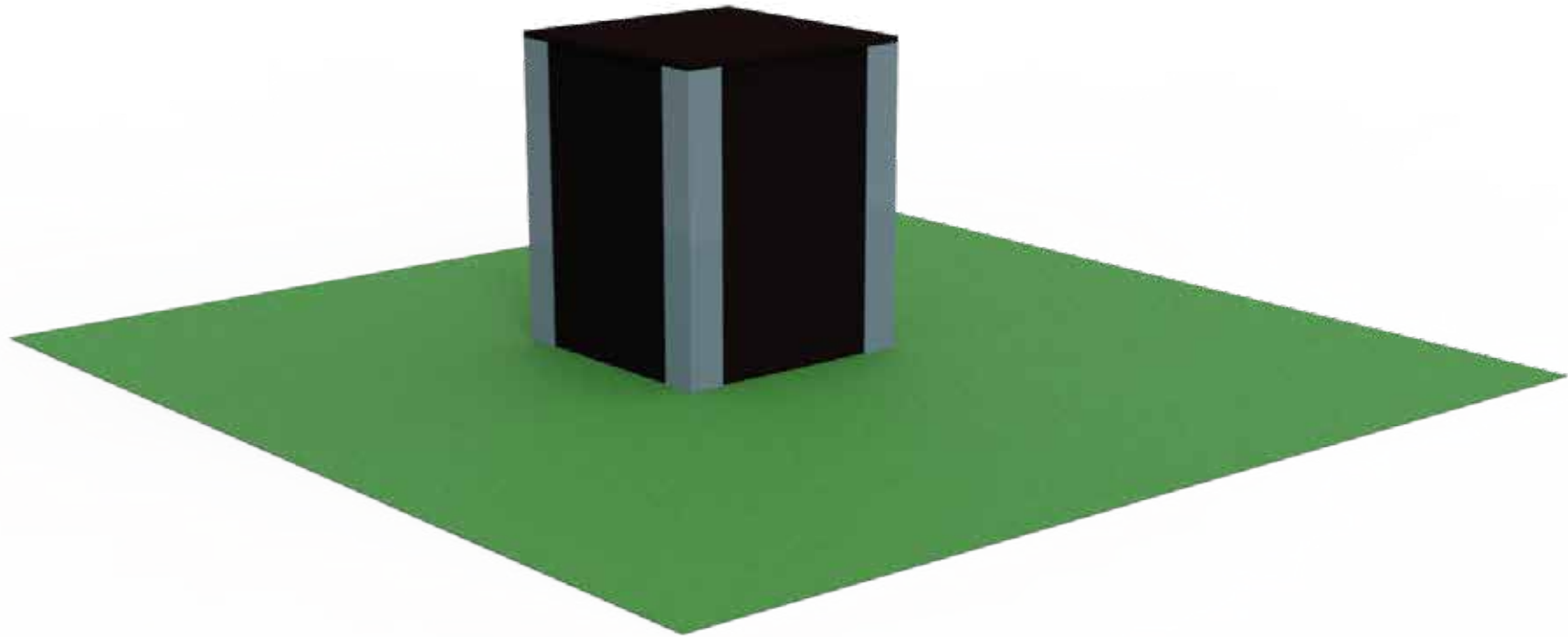

Edad recomendada jóvenes y adultos que midan más de 1,40 m de estatura

Componentes de acero carbono. Tratamiento cincado y termolacado

Estructura recubierta de tablero contrachapado antideslizante

Altura libre de caída: depende de la altura del cubo
que varía entre 0,40 m y 0,80 m

1 usuario por módulo

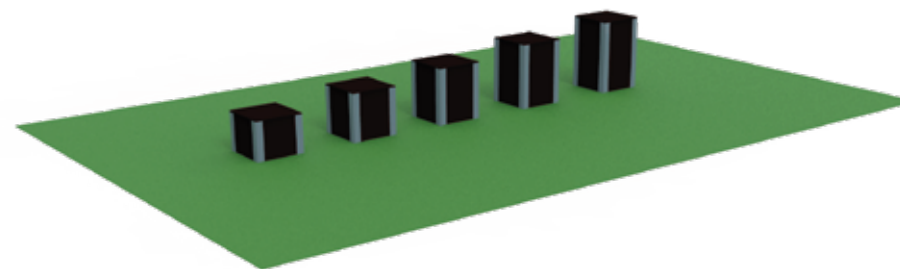
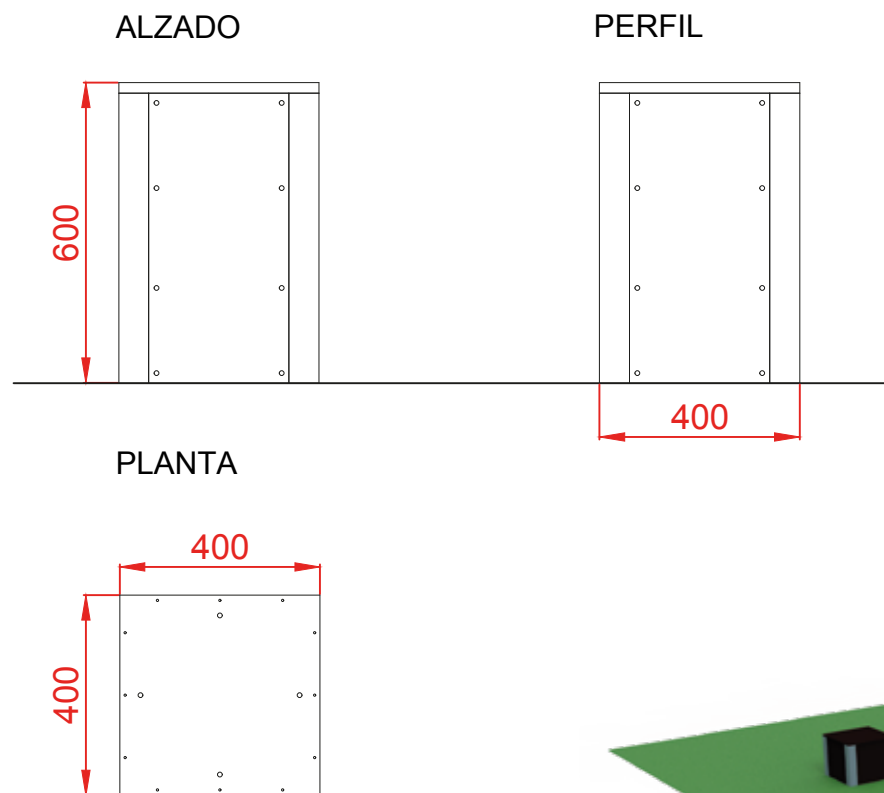

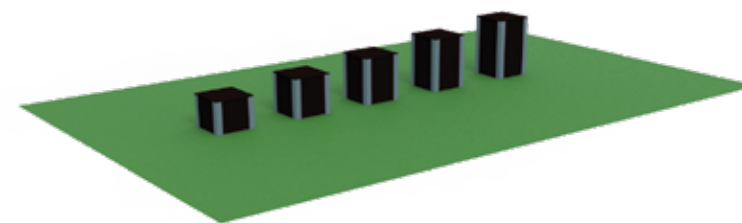
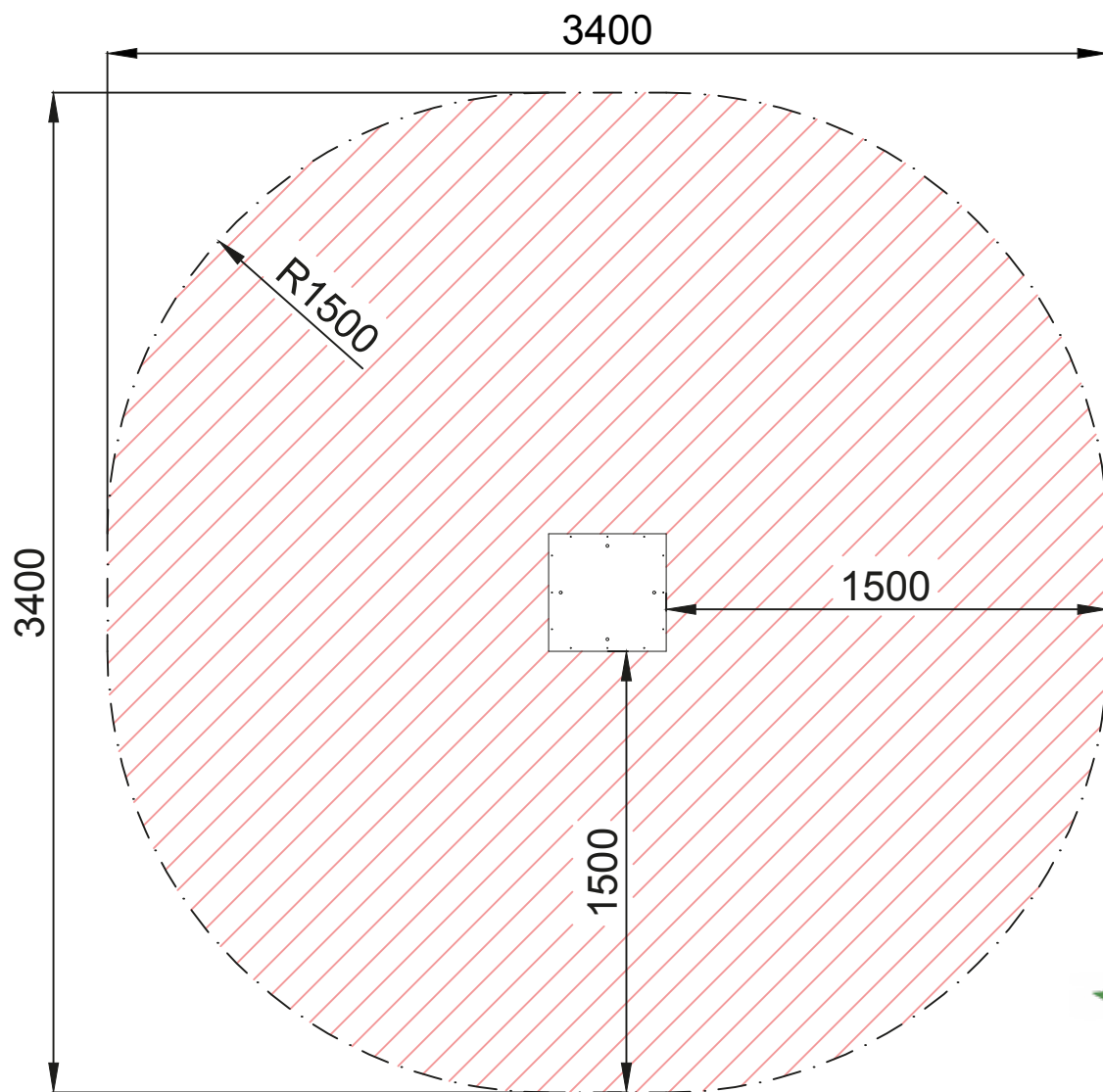

La altura libre de caída varía en función del cubo, no superando en ningún caso los 1500mm.



ÁREA TOTAL: 9,63 m²

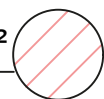

Altura máxima de caída 0,80 m

Variación de alturas

Altura Cubos:

PRK01-1 → 0,40 m

PRK01-2 → 0,50 m

PRK01-3 → 0,60 m

PRK01-4 → 0,70 m

PRK01-5 → 0,80 m

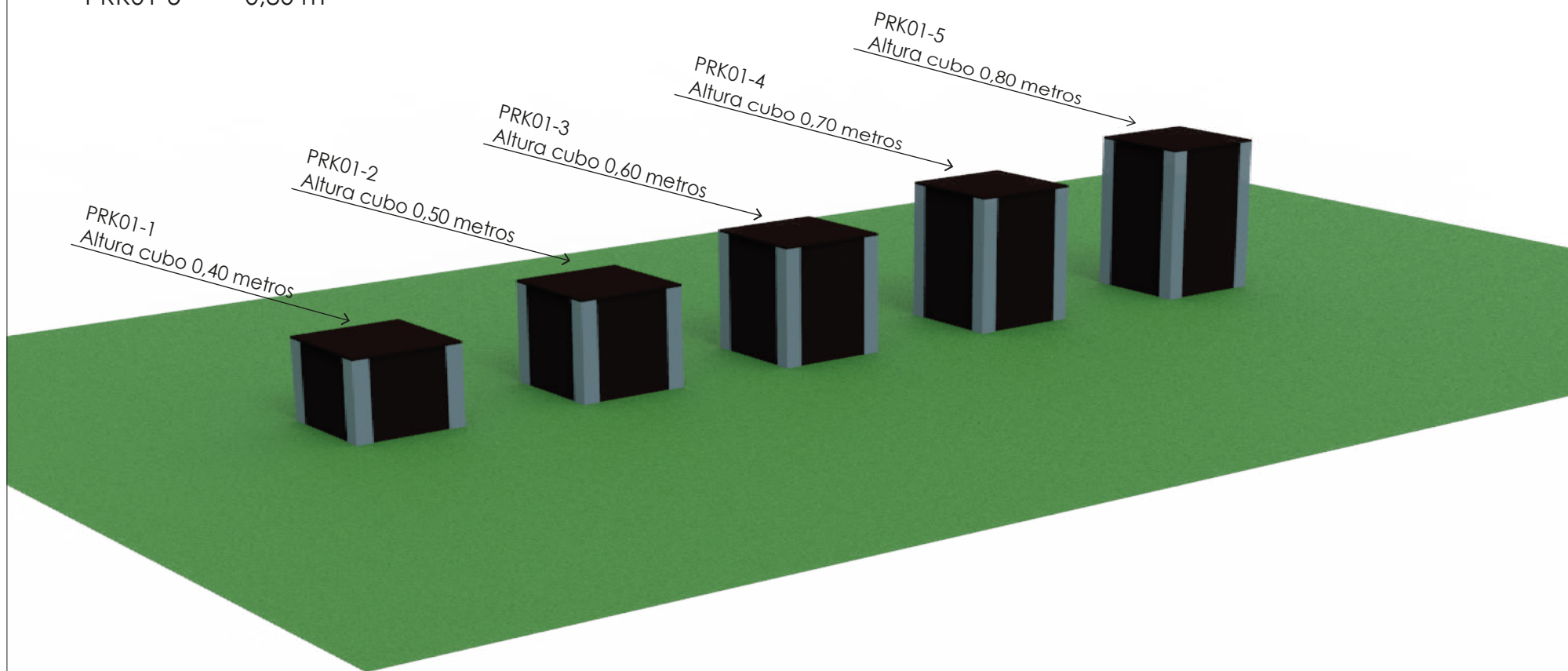

DETALLES CIMENTACIÓN

ESQUEMA DE CIMENTACIÓN EN HORMIGÓN

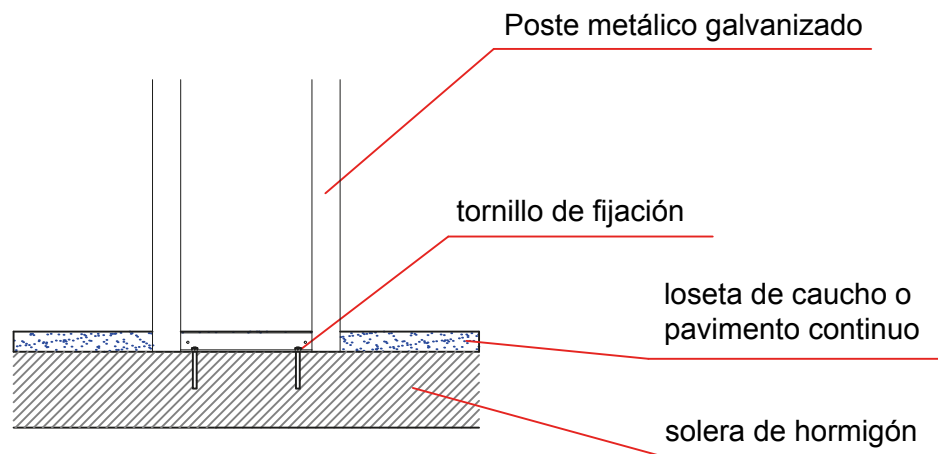

PLANTA CIMENTACIÓN

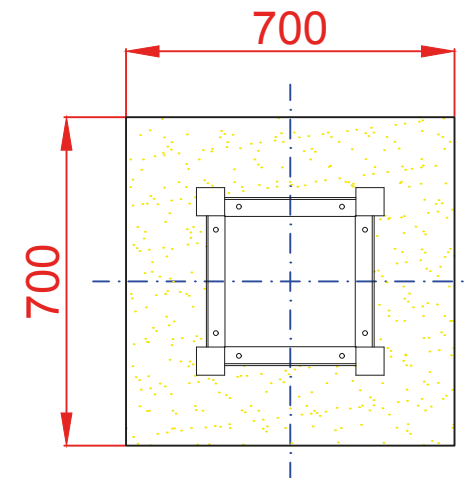

MODO DE USO

Saltar por los cubos de forma libre con infinidad de posibilidades, como por ejemplo:
Saltar de un cubo a otro de diferente altura sin tocar el suelo o saltar desde el suelo al cubo.
Ejercicio perfecto para que los principiantes puedan practicar multitud de saltos y recepciones.

