

DOCUMENTACIÓN TÉCNICA

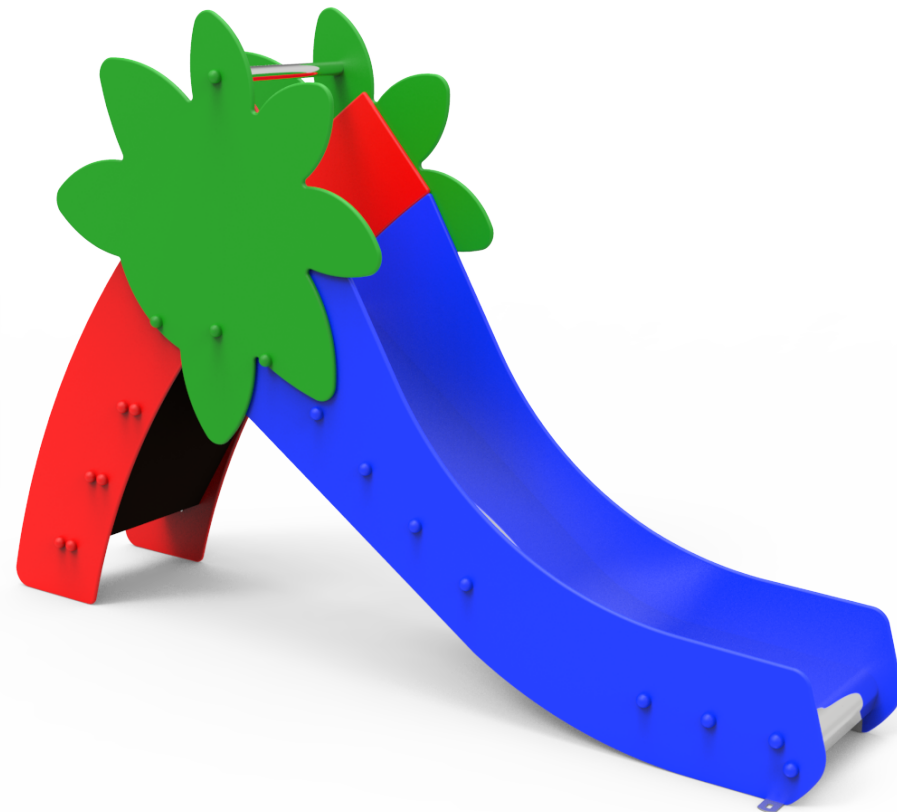
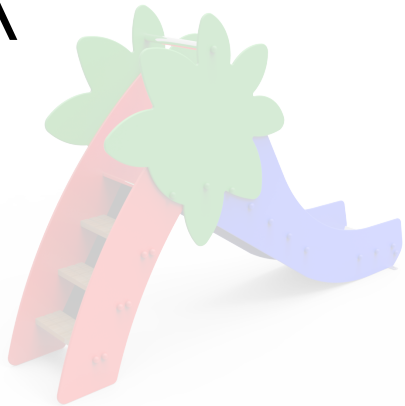

Ref.: TBG16

Tobogán "Palmera Mini"

UNE-EN 1176 -1:2018

UNE-EN 1176 -3:2018



Altura libre de caída: 0,9 m
Edad recomendada de uso: a partir de 3 años
Componentes plásticos: Polietileno de alta densidad con protección UV
Rampa de tobogán: acero inoxidable
Tubo superior: acero inoxidable
Tornillería protegida con tapones de polipropileno

ALZADO

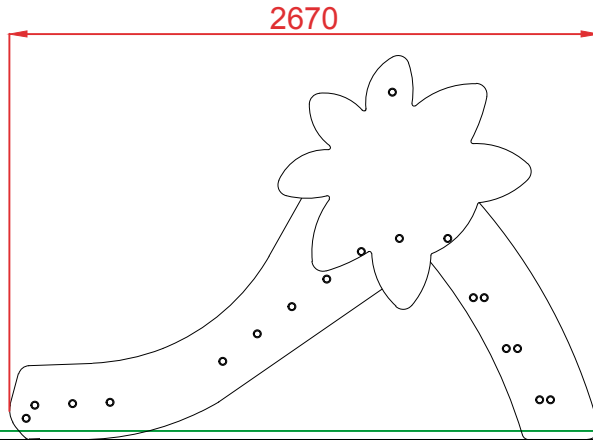

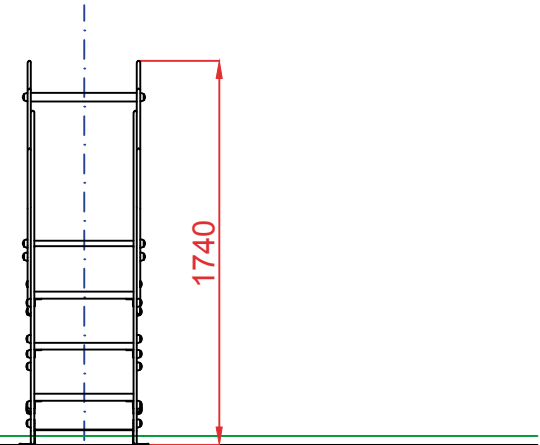

PERFIL

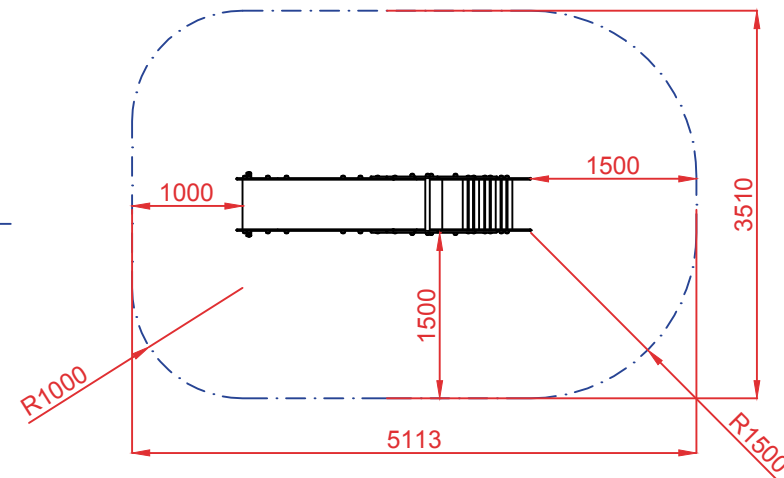
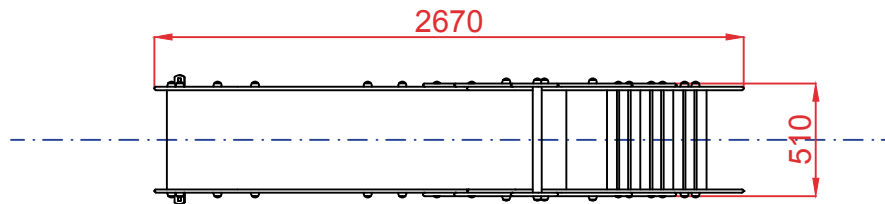

ÁREA DE SEGURIDAD
Superficie= 16,5 m²
E: 1/2

PLANTA



Dibujado		PLANO 1 VISTAS GENERALES	Ref:	TBG16
Revisado				
Aprobado				
Descripción:		TOBOGÁN "PALMERA MINI"	Escala:	Nº Hoja 2/4
			Fecha:	09/05/2019

DETALLES CIMENTACIÓN

ESQUEMA DE CIMENTACIÓN
EN ARENA
E: 2/1

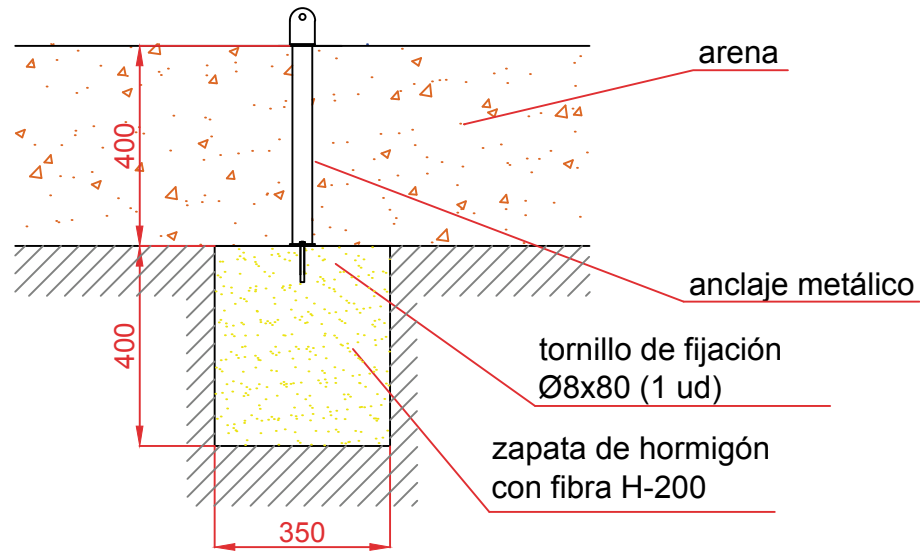

PLANTA CIMENTACIÓN

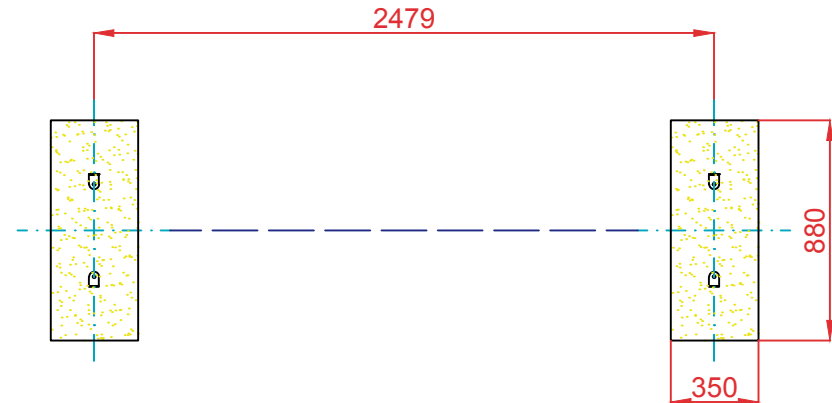

ESQUEMA DE CIMENTACIÓN
EN HORMIGÓN
E: 2/1

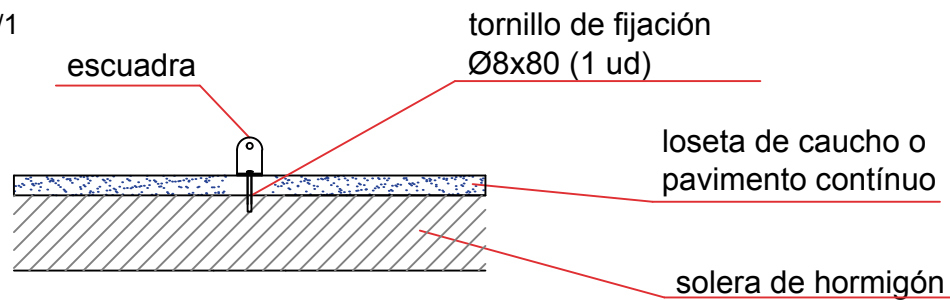

Dibujado		PLANO 2 CIMENTACIÓN Y ANCLAJES	Ref:	TBG16
Revisado				
Aprobado				
Descripción:		TOBOGÁN "PALMERA MINI"	Escala:	Nº Hoja 3/4
			Fecha:	09/05/2019

ALZADO

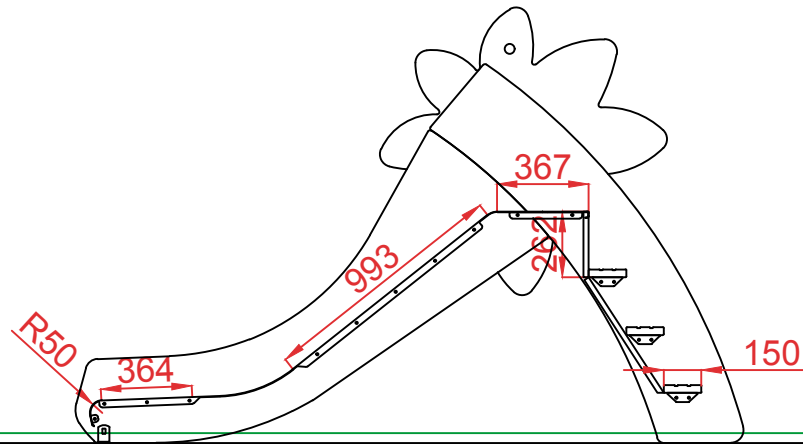

PERFIL

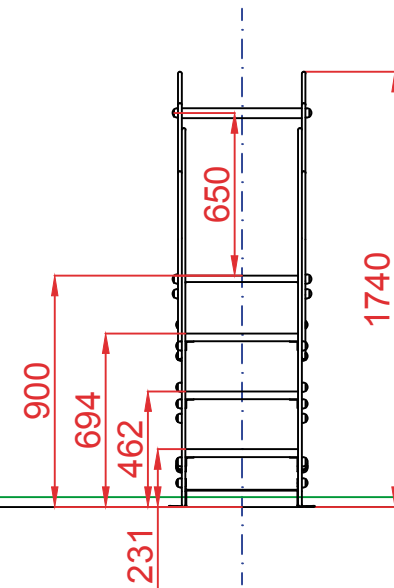

PLANTA

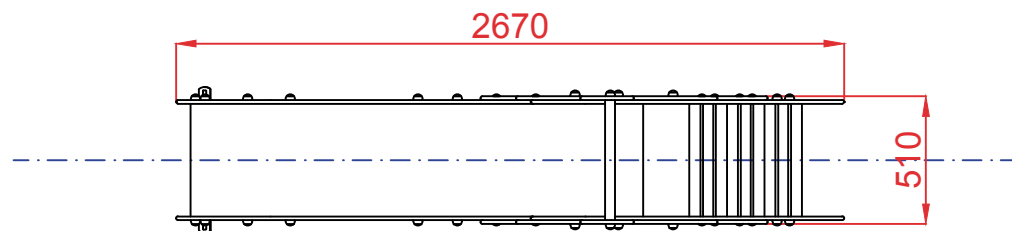

Dibujado		PLANO 3 VISTAS DE DETALLE	Ref: TBG16
Revisado			
Aprobado			
Descripción: TOBOGÁN "PALMERA MINI"		Escala:	Nº Hoja 4/4
		Fecha:	09/05/2019

